

Gepäckbrücke - Rohrausführung

Rear rack - tube type

YAMAHA SCR 950
(2017-2020)

6544556 01 01 schwarz/black



**HEPCO &
BECKER**

DE INHALT
GB CONTENTS

1x	700009817	Rohrgepäckbrücke	1x	700009817	Rear rack tube type
1x	700009818	Halteadapter	1x	700009818	Holding adapter
1x	700009819	Schraubensatz:	1x	700009819	Screw kit:
		2x Linsenkopfschrauben M6x16			2x filister head screw M6x16
		2x Linsenkopfschraube M8x50			2x filister head screw M8x50
		2x U-Scheiben Ø6,4			2x washer Ø6,4
		2x U-Scheiben Ø8,4			2x washer Ø8,4
		2x Tensilockmutter M8			2x tensilock nut M8
		2x Stahldistanz Ø18xØ9x30mm, schwarz			2x steel spacer Ø18xØ9x30mm, black

DE EINSCHRÄNKUNG
GB LIMITATION

Nicht topcasetauglich. Nicht soziustauglich.
Not suitable for top cases. Not suitable for pillion rider.



DE ACHTUNG
GB CAUTION

Bei der Verschraubung des Halteadapters muss Schraubensicherungsmittel Loctite 243 mittelfest verwendet werden.

When screwing the holding adapter, Loctite 243 medium-strength thread locking agent must be used.



Gepäckempfehlung:
Legacy Lederhecktasche

Luggage Recommendation:
Legacy leather rear bag

DE Kombinierbar mit Cutout Halter
GB Rack can be combined with Cutout carrier

190917/140121

Gepäckbrücke - Rohrausführung

Rear rack - tube type

YAMAHA SCR 950
(2017-2020)

6544556 01 01 schwarz/black



DE WICHTIG
GB IMPORTANT

Die Voraussetzung für die Montage ist natürlich eine gewisse technische Erfahrung. Wenn Sie sich nicht sicher sind, wie man eine bestimmte Arbeit ausführt, sollten Sie diese Ihrer Fachwerkstatt überlassen. Ziehen Sie alle zugänglichen Schrauben zuerst nur locker an. Nachdem alles montiert ist, werden die Schrauben dann auf das entsprechende Anzugsmoment festgezogen. Dadurch wird sichergestellt, dass das Produkt spannungsfrei angebaut ist. Anzugsmomente beachten! Nach der Montage alle Verschraubungen auf festen Sitz kontrollieren!

Of course, the assembly requires a certain technical experience. If you are not sure how to execute a determined action, you should ask your local distributor to do it. First, tighten all screws only loosely. After mounting all parts, the screws should be tightened to the torque specified. This guarantees, that the product is mounted without tension. Observe the tightening torques of the manufacturer! Control all screw connections after the assembling for tightness!

DE BENÖTIGTE WERKZEUGE
GB TOOLS REQUIRED

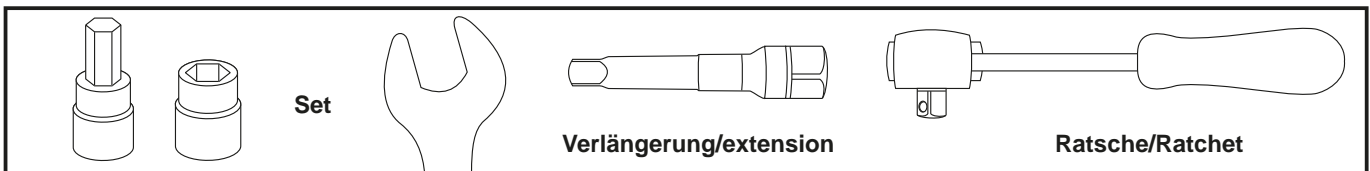

DE VORBEREITUNG
GB PREPARING

Die beiden seitlichen Verkleidungsdeckel links und rechts abnehmen, hierzu die Originalschraube lösen und die Deckel abziehen. Die Sitzbank abnehmen, hierzu auf der linken Seite die Originalschraube unter der Sitzbank lösen.

Remove the two side cover lids left and right, loosen the original screw and remove the covers. Remove the seat by loosening the original screw on the left side underneath the seat.

DE MONTAGEANLEITUNG
GB MOUNTING INSTRUCTIONS

Montage des Halteadapters:

Die beiden vorderen Originalmutter vom Heckfender lösen. Den Halteadapter über die Gewindebolzen fügen und wieder mit den Originalmutter festziehen. Sitzbank wieder aufstecken und fest-schrauben.

Wichtig! Bei der Montage der Originalmutter muss Schraubensicherung Loctite 243 mittelfest verwendet werden!

Fastening of the holding adapter:

Remove the two front original nuts from the rear fender. Align the holding adapter over the threaded bolt and retighten with the original nuts. Mount the seat bench again and tighten the screws.

Important! When fitting the original nuts, use Loctite thread lock 243 medium-hard to secure!

1

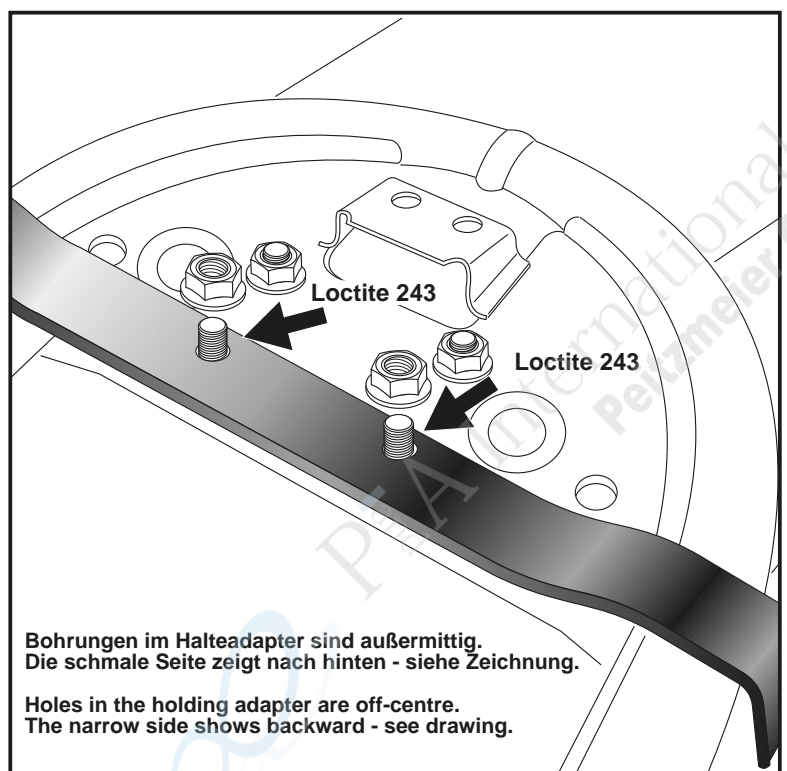

Bohrungen im Halteadapter sind außermittig.
Die schmale Seite zeigt nach hinten - siehe Zeichnung.

Holes in the holding adapter are off-centre.
The narrow side shows backward - see drawing.

Gepäckbrücke - Rohrausführung

Rear rack - tube type

YAMAHA SCR 950
(2017-2020)

6544556 01 01 schwarz/black



DE MONTAGEANLEITUNG
GB MOUNTING INSTRUCTIONS

Montage der Gepäckbrücke hinten: ①
Die Gepäckbrücke über den Halteadapter schieben und mit den Linsenkopfschrauben M6x16 und den U-Scheiben Ø6,4 lose festdrehen.

Wichtig!

Bei der Montage muss Schraubensicherung Loctite 243 mittelfest verwendet werden!

Montage der Gepäckbrücke vorne: ②
Die vordere Befestigung ist in der Bohrung am Knotenblech des Hilfsrahmens. Zwischen die Gepäckbrücke und Fahrzeugrahmen die Distanz Ø18xØ9x30mm fügen und mit der Linsenkopfschraube M8x50, der U-Scheibe Ø8,4 und der Tensilockmutter M8 festschrauben.

Rear rack assembly: ①
Slide the luggage rack over the holding adapter and loosely tighten it with the filister head screws M6x16 and the washers Ø6,4.
Important! When mounting, use Loctite thread lock 243 medium-hard to secure!

Front rack assembly: ②
In the hole on the gusset plate of the subframe. Insert the spacer Ø18xØ9x30mm between rack and frame and fasten it with filister head screw M8x50, washer Ø8,4 and tensilock nut M8.

2

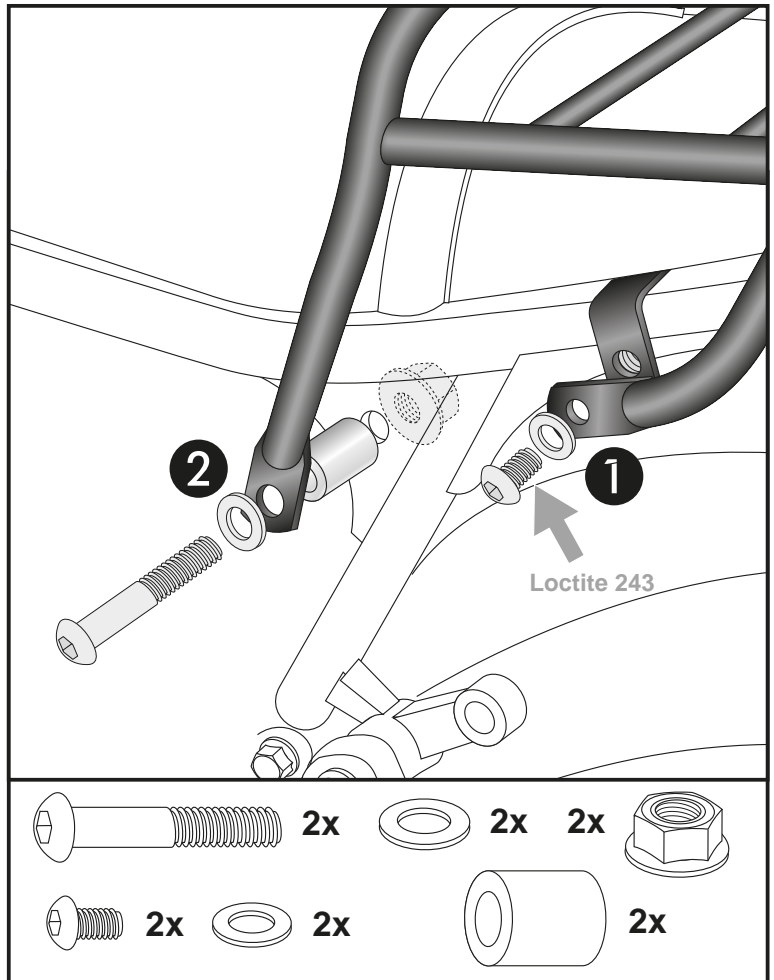

DE ACHTUNG
GB CAUTION

Nach der Montage alle Verschraubungen auf festen Sitz kontrollieren! Abgebaute Teile wieder montieren. Bitte beachten Sie unsere beigefügten Serviceinformationen.

Control all screw connections after the assembling for tightness! Reassemble the dismantled parts. Please notice our enclosed service information.

Weiteres Zubehör auf unserer Homepage. More accessories: see our homepage.



Hepco & Becker GmbH
An der Steinmauer 6
D-66955 Pirmasens
Germany

Tel.: +49 (0)6331 - 1453 - 100
Fax: +49 (0)6331 - 1453 - 120
eMail: vertrieb@hepco-becker.de
www.hepco-becker.de