

EASYRACK

ALURACK



YAMAHA MT 07 / Y-AMT

(2025-)

Art.Nr./Item-no.:

6614581 01 01 schwarz/black

YAMAHA MT 07 / Y-AMT

(2025-)

Art.Nr./Item-no.:

6524581 01 01 schwarz/black

Inhalt

- 1x 700014393 Rohradapter links
- 1x 700014394 Rohradapter rechts
- 1x 700014395 Schraubensatz:
 - 4 Zylinderschraube M8x25
 - 2 Linsenschraube M8x35
 - 4 Zylinderschraube M6x20
 - 4 Zylinderschraube M6x12
 - 6 U- Scheibe Ø8,4
 - 4 U- Scheibe Ø6,4
 - 4 Selbstsichernde Mutter M6
 - 2 Aludistanz Ø25xØ9x10
 - 4 Viereck-Scheibe 20x20x Ø6,4
 - 1 Kompriband 10cm

Bei Bestellung eines Aluracks zusätzlich:

- 1x 700006881 Alurack
- 1x 700006882 TC-Bügel für Alurack
- 1x 700006883 Abdeckplatte für Rack

Bei Bestellung eines Easyracks zusätzlich:

- 1x 700008650 Easyrack
- 1x 700008647 Abdeckblende links
- 1x 700008648 Abdeckblende rechts

Content

- 1x 700014393 Tube adapter left
- 1x 700014394 Tube adapter right
- 1x 700014395 Screw kit:
 - 4 Allen screw M8x25
 - 2 Filister head screw M8x35
 - 4 Allen screw M6x20
 - 4 Allen screw M6x12
 - 6 Washer Ø8,4
 - 4 Washer Ø6,4
 - 4 Self lock nut M6
 - 2 Alu spacer Ø25xØ9x10
 - 4 Special washer 20x20x Ø6,4
 - 1 Compressive tape 10cm

When ordering a Alurack:

- 1x 700006881 Alurack
- 1x 700006882 Bow for Alurack
- 1x 700006883 Plastic cover for rack

When ordering a Easyrack:

- 1x 700008650 Easyrack
- 1x 700008647 Plastic cover left
- 1x 700008648 Plastic cover right

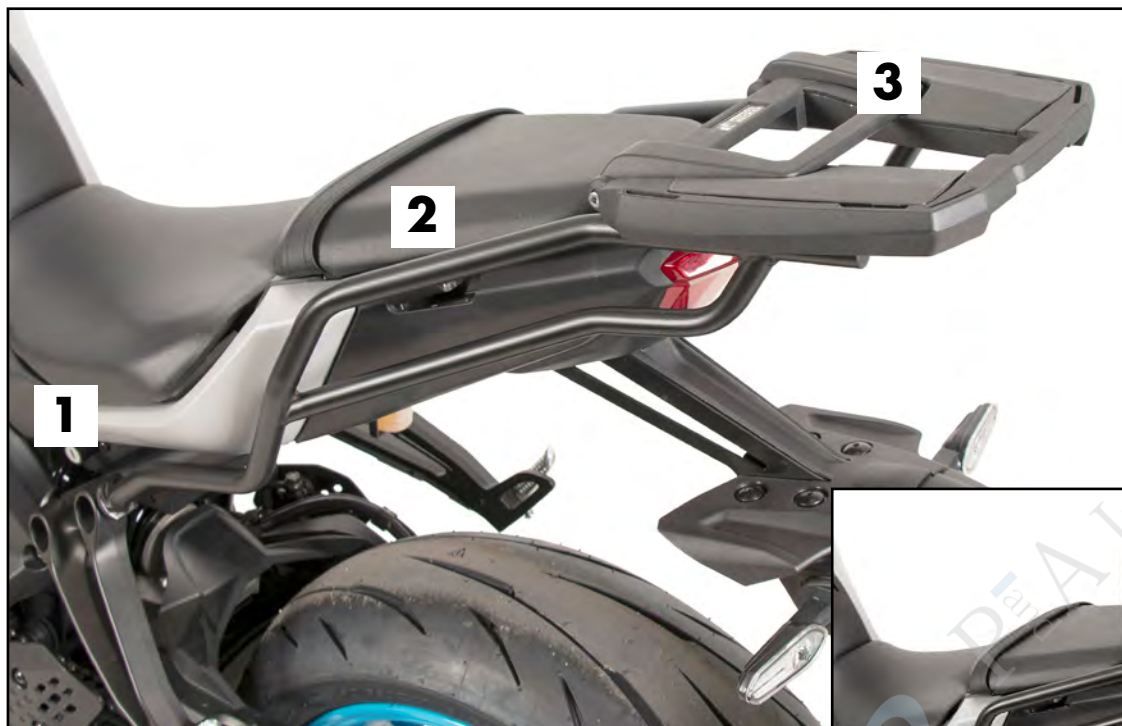

Kombinierbar mit
Can be combined with
C-Bow

Easyrack

Alurack



110425

Wichtig / Important:

Beachten Sie die in Ihrem Land geltenden Zulassungsbestimmungen.

Für den Bereich der BRD gilt: Ein Eintrag in die Fahrzeugpapiere ist nicht erforderlich.

Wir empfehlen, die Montage in einer Fachwerkstatt durchführen zu lassen. Bei der Montage, alle zugänglichen Schrauben vorerst nur locker andrehen, sodass eine spannungsfreie Montage gewährleistet wird. Beim Anziehen der Schrauben, Anzugsmomente beachten.

We recommend having the installation carried out in a professional workshop. During installation, tighten all accessible screws loosely at first to ensure tension-free installation. When tightening the screws, observe the tightening torques.

Benötigte Werkzeuge / Required tools

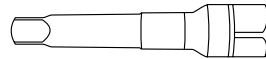
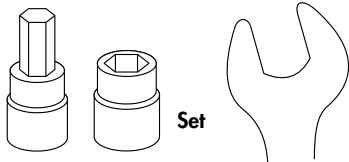

Verlängerung/extension

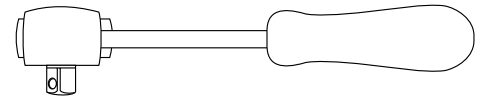

Ratsche/Ratchet

Vorbereitende Maßnahmen / Preparatory actions

Den Soziussitz sowie den Fahrersitz entfernen (Bild1+2).

Den Windabweiser vom Kennzeichen-träger lösen (Bild3).

Die Verkleidungen rechts und links demontieren, hierfür die Pins und Schrauben entfernen (Bild4).

Nun die Aussparungen freilegen, hierfür den Kunststoffkeil rausdrücken (Bild5).

Alle Verkleidungsteile wieder montieren.

Die beiden Schrauben im Bereich der freigelegten Aussparungen entfallen.

Die Schrauben der Soziusfußrasten entfernen, diese entfallen.

Remove the pillion seat and the driver's seat (Fig. 1+2).

Detach the wind deflector from the licence plate holder (Fig. 3).

Dismantle the panelling on the right and left by removing the pins and screws (Fig. 4).

Now expose the recesses by pressing out the plastic wedge (Fig. 5).

Refit all panelling parts. The two screws in the area of the exposed recesses are no longer required.

Remove the screws of the pillion footrests, these are no longer required.

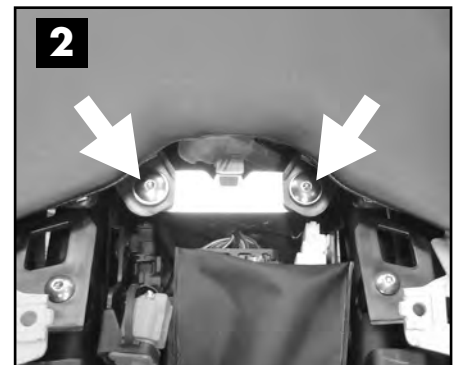
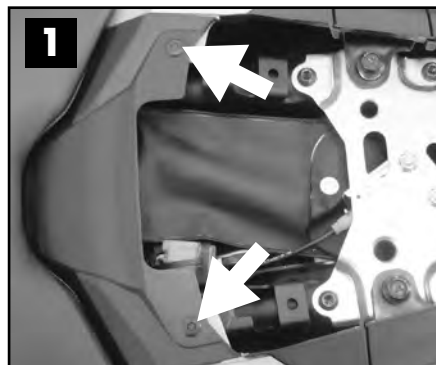

Vorbereitende Maßnahmen / Preparatory actions

Alurack:

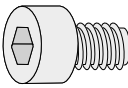
4x  M6x12

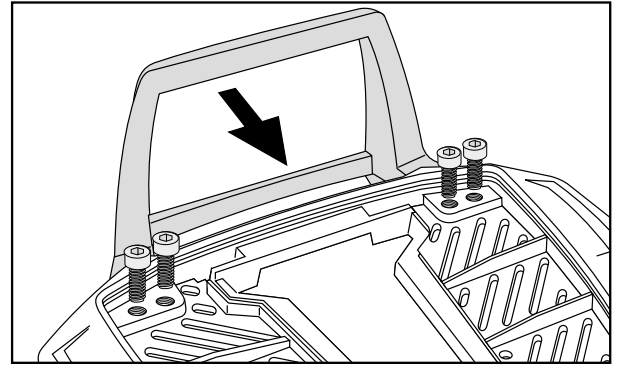

Montageanleitung / Installation Instruction

Rohradapter vorne rechts/links:

Tube adapters front right/left:

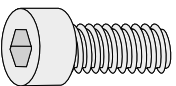
4x  M8x25

4x  Ø8,4

1

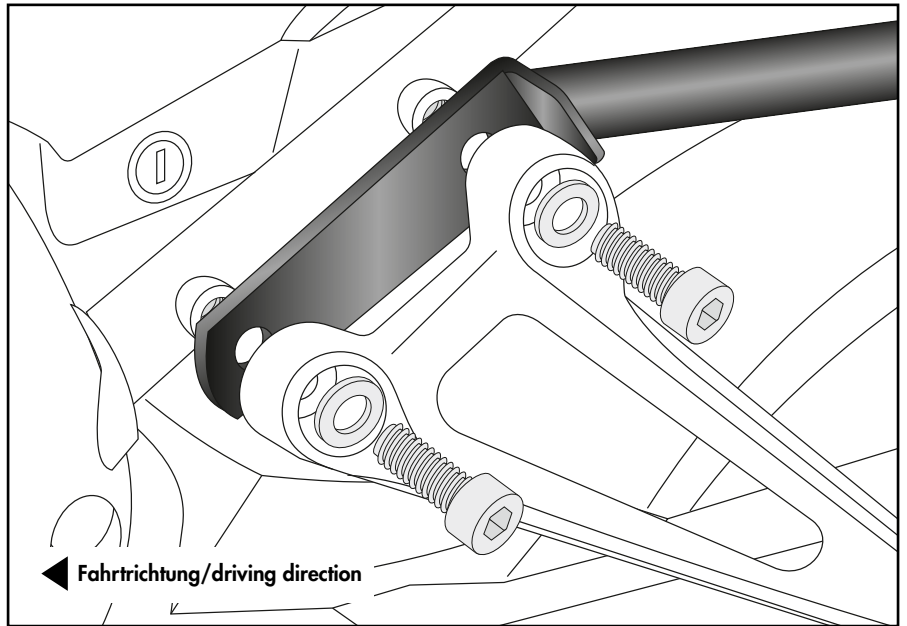

Rohradapter hinten rechts/links:

Tube adapters rear right/left:

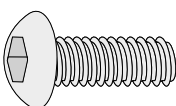
2x  M8x35

2x  Ø8,4

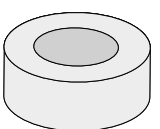
2x  Ø25xØ9x10

2

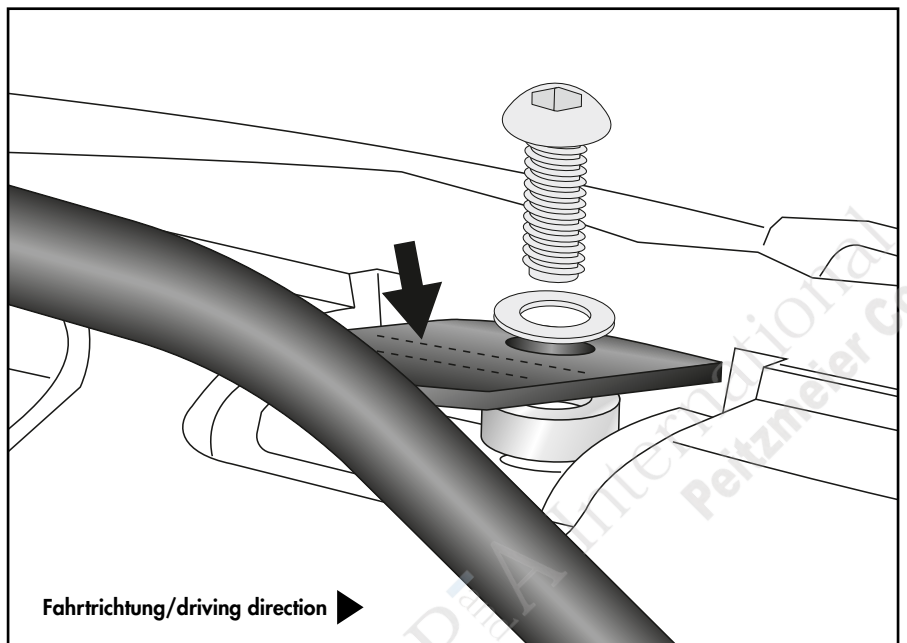

Komprimband halbieren und an markierter Position aufkleben.

Cut the compressive tape in half and stick it on the marked position.

Distanz entfällt bei gemeinsamer Montage mit dem C-Bow Halter.

Spacer does not apply when mounted together with the C-Bow holder.

Montageanleitung / Installation Instruction

Easyrack/Alurack:

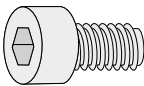
4x  M6x20

4x  20x20xØ6,4

4x  Ø6,4

4x  M6

3

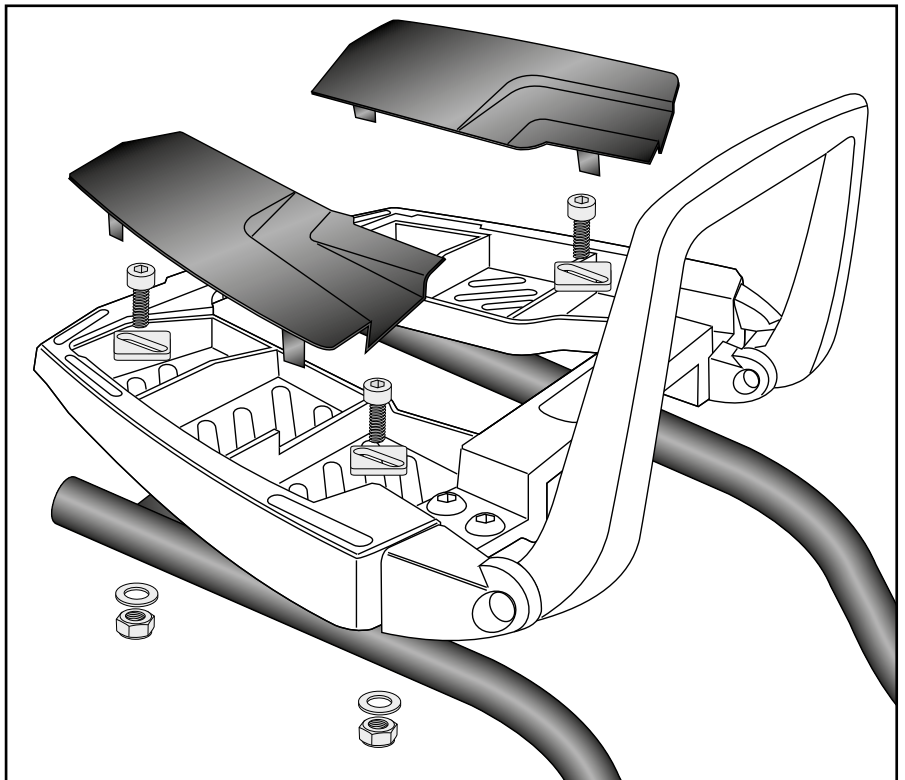

4

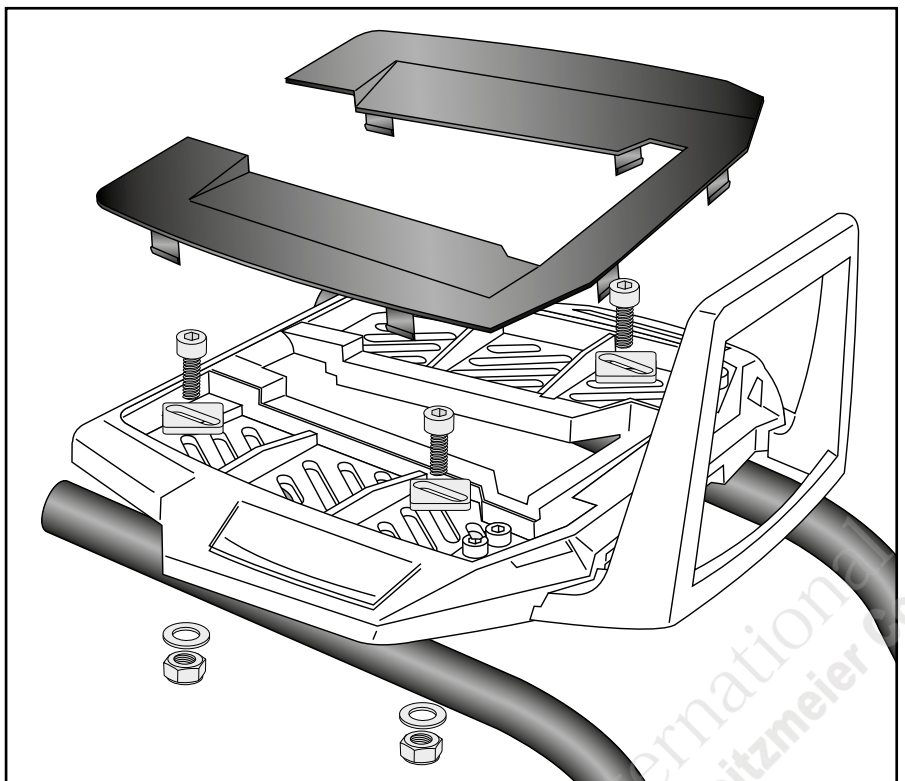

Achtung / Attention:

Nach der Montage alle Verschraubungen auf festen Sitz kontrollieren! Abgebaute Teile wieder montieren. Bitte beachten Sie unsere beigefügten Serviceinformationen.

Control all screw connections after the assembling for tightness! Reassemble the dismantled parts. Please notice our enclosed service information.

Weiteres Zubehör für dieses Modell auf www.hepco-becker.de / More accessories for this model see www.hepco-becker.de

HEPCO&BECKER GmbH | An der Steinmauer 6 | 66955 Pirmasens | Germany | Tel. +49 6331 1453100 | Fax: +49 6331 1453 120 | Mail: vertrieb@hepco-becker.de

HEPCO&BECKER

6614581 01 01/6524581 01 01

4

PA250827