

HONDA

mit 5-Loch Befestigung des Tankverschlusses / with 5 hole fastening the tank lid

Art.Nr./Item-no.:

506013-5

Inhalt

1x 700012648 Tankring
 1x 506000 Montageset Lock-it
 2x Magnetdome
 2x Abdeckung Magnetdome
 1x 700011786 Schraubensatz:
 1x Linsenschraube M4x40
 1x Linsenschraube M4x35
 2x Senkkopfschraube M4x40
 2x Senkkopfschraube M4x35
 3x Distanz $\varnothing 7,5 \times \varnothing 4,5 \times 5,5 \text{mm}$

Content

1x 700012648 Tank ring
 1x 506000 Mounting set Lock-it
 2x Magnetic dome
 2x Cover magnetic dome
 1x 700011786 Screw kit:
 1x Filister head screw M4x40
 1x Filister head screw M4x35
 2x Countersunk screw M4x40
 2x Countersunk screw M4x35
 3x Spacer $\varnothing 7,5 \times \varnothing 4,5 \times 5,5 \text{mm}$

Benötigte Werkzeuge / Required tools

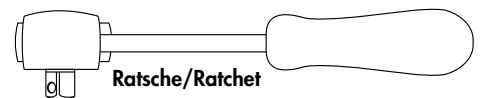
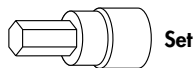

Maße / Dimensions

\varnothing	a	b	c
4	81,5	81,5	60,8

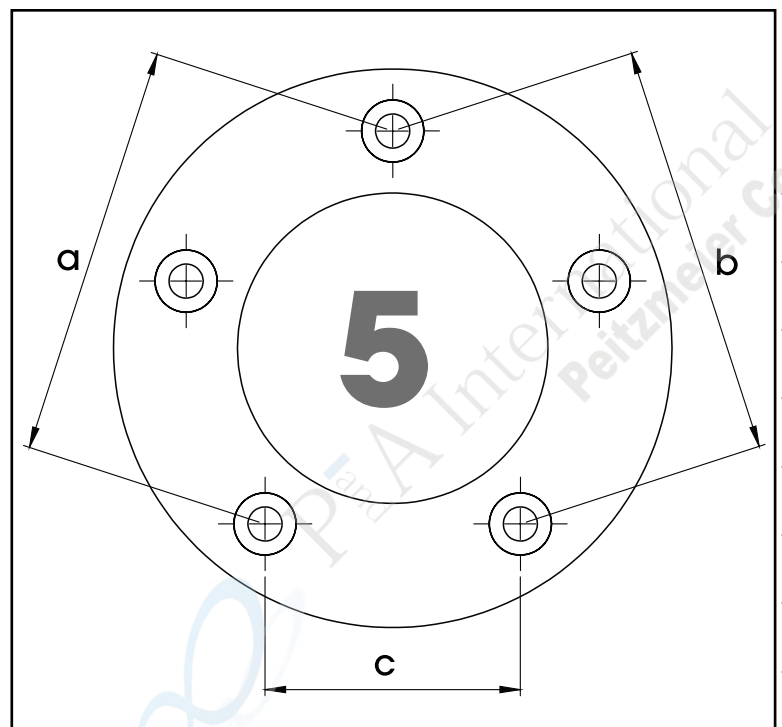

Wichtig / Important:

Wenn Sie sich nicht sicher sind, wie man eine bestimmte Arbeit ausführt, sollten Sie diese Ihrer Fachwerkstatt überlassen. Ziehen Sie alle zugänglichen Schrauben zuerst nur locker an. Nachdem alles montiert ist, werden die Schrauben dann auf das entsprechende Anzugsmoment festgezogen. Dadurch wird sichergestellt, dass das Produkt spannungsfrei angebaut ist. Anzugsmomente beachten! Nach der Montage alle Verschraubungen auf festen Sitz kontrollieren!

If you are not sure how to execute a determined action, you should ask your local distributor to do it. First, tighten all screws only loosely. After mounting all parts, the screws should be tightened to the torque specified. This guarantees, that the product is mounted without tension. Observe the tightening torques of the manufacturer! Control all screw connections after the assembling for tightness!

Montageanleitung / Installation Instruction

Montage des Tankrings:

Je nach Modell und Gewindetiefe müssen entweder Schrauben M4x35 oder M4x40 verwendet werden.

- ❶ Linsenschraube M4x40 oder
Linsenschraube M4x35
Distanz $\text{\O}7,5 \times \text{\O}4,5 \times 5,5 \text{mm}$
- ❷ Senkkopfschraube M4x40 oder
Senkkopfschraube M4x35
Distanz $\text{\O}7,5 \times \text{\O}4,5 \times 5,5 \text{mm}$
- ❸ Senkkopfschraube M4x40 oder
Senkkopfschraube M4x35
Distanz $\text{\O}7,5 \times \text{\O}4,5 \times 5,5 \text{mm}$

Fastening of the tank ring:

Depending on model and thread depth you have to use the screws M4x40 or M4x35.

- ❶ Filister head screw M4x40 or
Filister head screw M4x35
Spacer $\text{\O}7,5 \times \text{\O}4,5 \times 5,5 \text{mm}$
- ❷ Countersunk screw M4x40 or
Countersunk screw M4x35
Spacer $\text{\O}7,5 \times \text{\O}4,5 \times 5,5 \text{mm}$
- ❸ Countersunk screw M4x40 or
Countersunk screw M4x35
Spacer $\text{\O}7,5 \times \text{\O}4,5 \times 5,5 \text{mm}$

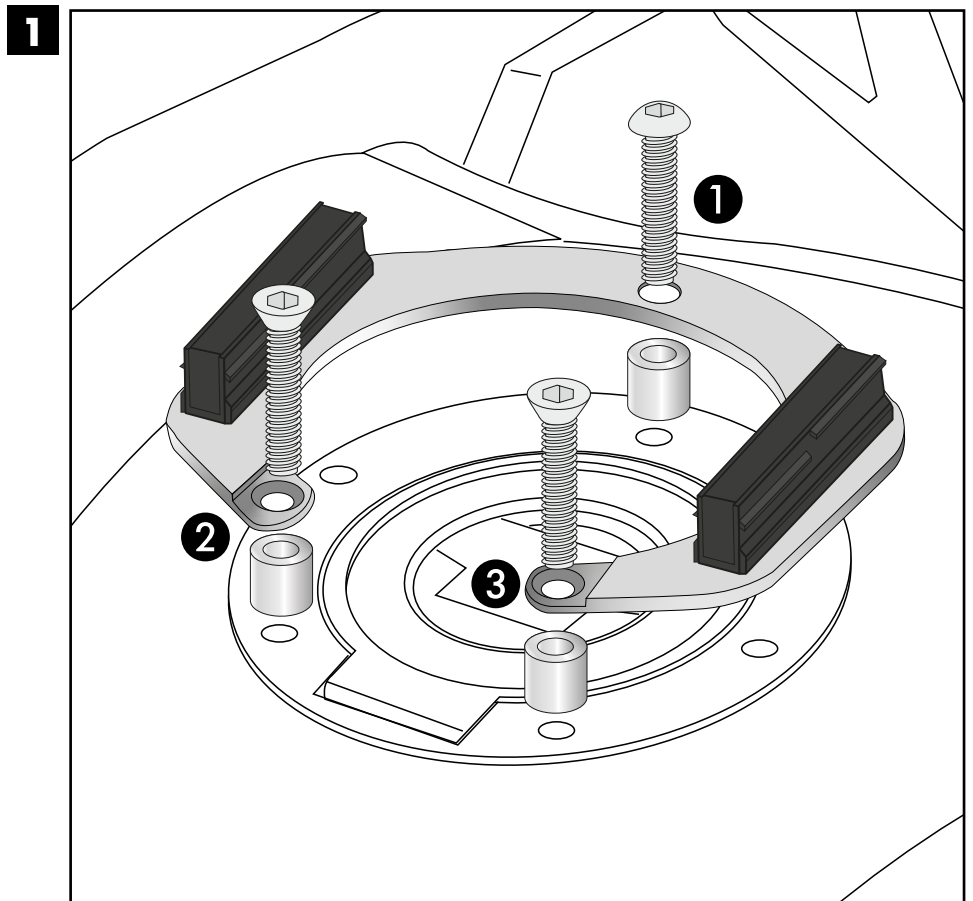

Weiteres Zubehör auf www.hepco-becker.de / More accessories see www.hepco-becker.de

HEPCO&BECKER GmbH | An der Steinmauer 6 | 66955 Pirmasens | Germany | Tel. +49 6331 1453100 | Fax: +49 6331 1453 120 | Mail: vertrieb@hepco-becker.de