

# MOTORSCHUTZBÜGEL/ ENGINE GUARD

Modell	Art.Nr./Item-no.:
Indian Scout Bobber (2025-)	5027697 00 01 schwarz/black / 00 02 chrom/chrome
Indian Sport Scout Sixty (2026-)	5027696 00 01 schwarz/black / 00 02 chrom/chrome
Indian Scout Sixty Classic (2025-)	5027695 00 01 schwarz/black / 00 02 chrom/chrome
Indian Scout Sixty Bobber (2025-)	5027694 00 01 schwarz/black / 00 02 chrom/chrome
Indian Scout Classic (2025-)	5027698 00 01 schwarz/black / 00 02 chrom/chrome
Indian Sport Scout (2025-)	5027699 00 01 schwarz/black / 00 02 chrom/chrome
Indian 101 Scout (2025-)	5027000 00 01 schwarz/black / 00 02 chrom/chrome



Passend mit der vorverlegten Fußrastenanlage.  
Artikel 5017694 für normale Fußrastenanlage.  
**Compatible with the relocated footrest system.**  
Item 5017694 for standard footrest system.

## Inhalt

1x 700015018 Motorschutzbügel links schwarz  
1x 700015019 Motorschutzbügel rechts schwarz  
ODER

1x 700015020 Motorschutzbügel links chrom  
1x 700015021 Motorschutzbügel rechts chrom  
1x 700015022 Schraubensatz:

- 4 Sechskantschraube M10x25
- 2 Sechskantschraube M10x20
- 6 U-Scheibe Ø10,5
- 6 Abdeckkappe M10 flach

## Content

1x 700015018 Engine guard left black  
1x 700015019 Engine guard right black  
OR

1x 700015020 Engine guard left chrome  
1x 700015021 Engine guard right chrome  
1x 700015022 Screw kit:

- 4 Hexagon bolt M10x25
- 2 Hexagon bolt M10x20
- 6 Washer Ø10,5
- 6 Cover cap M10 flat

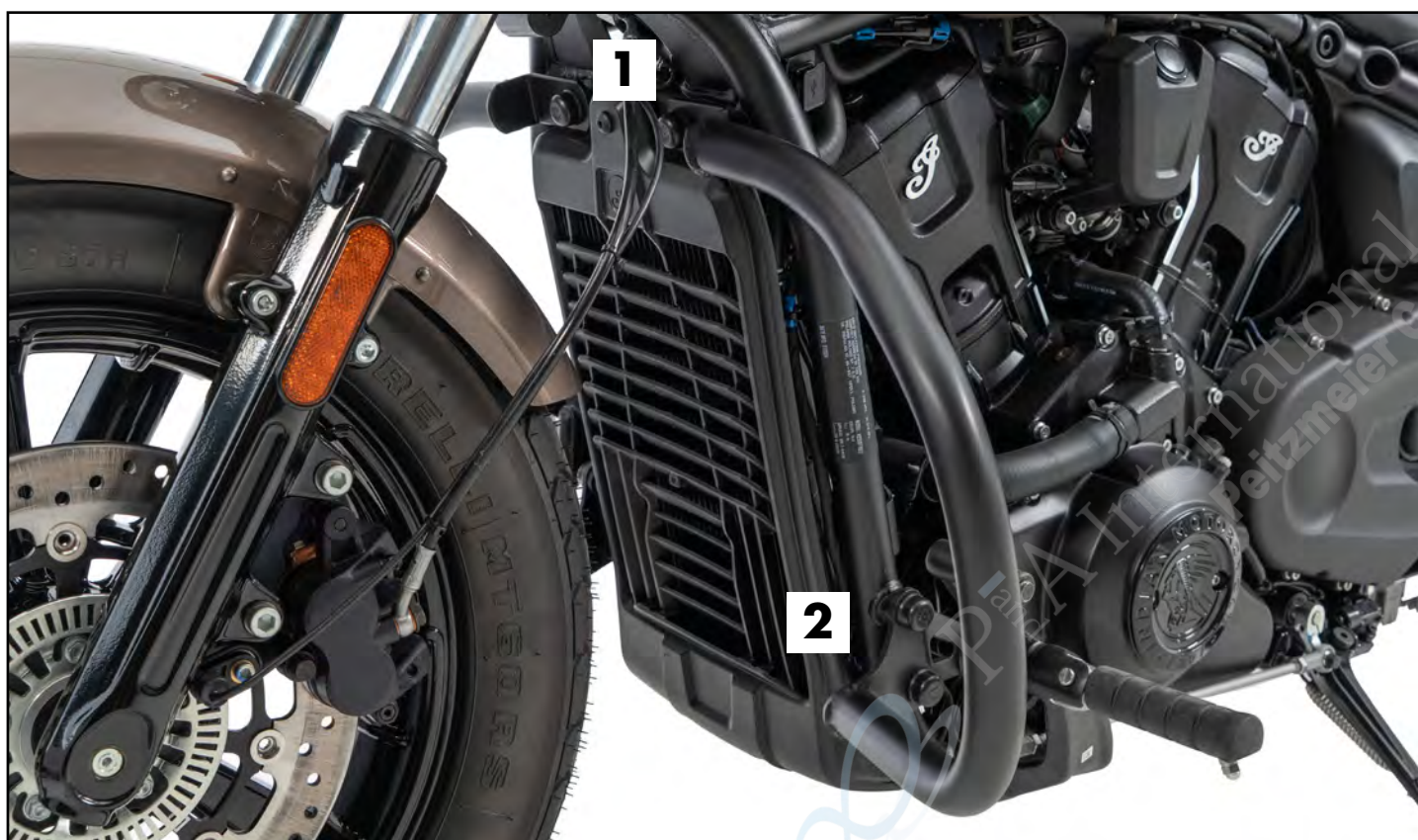

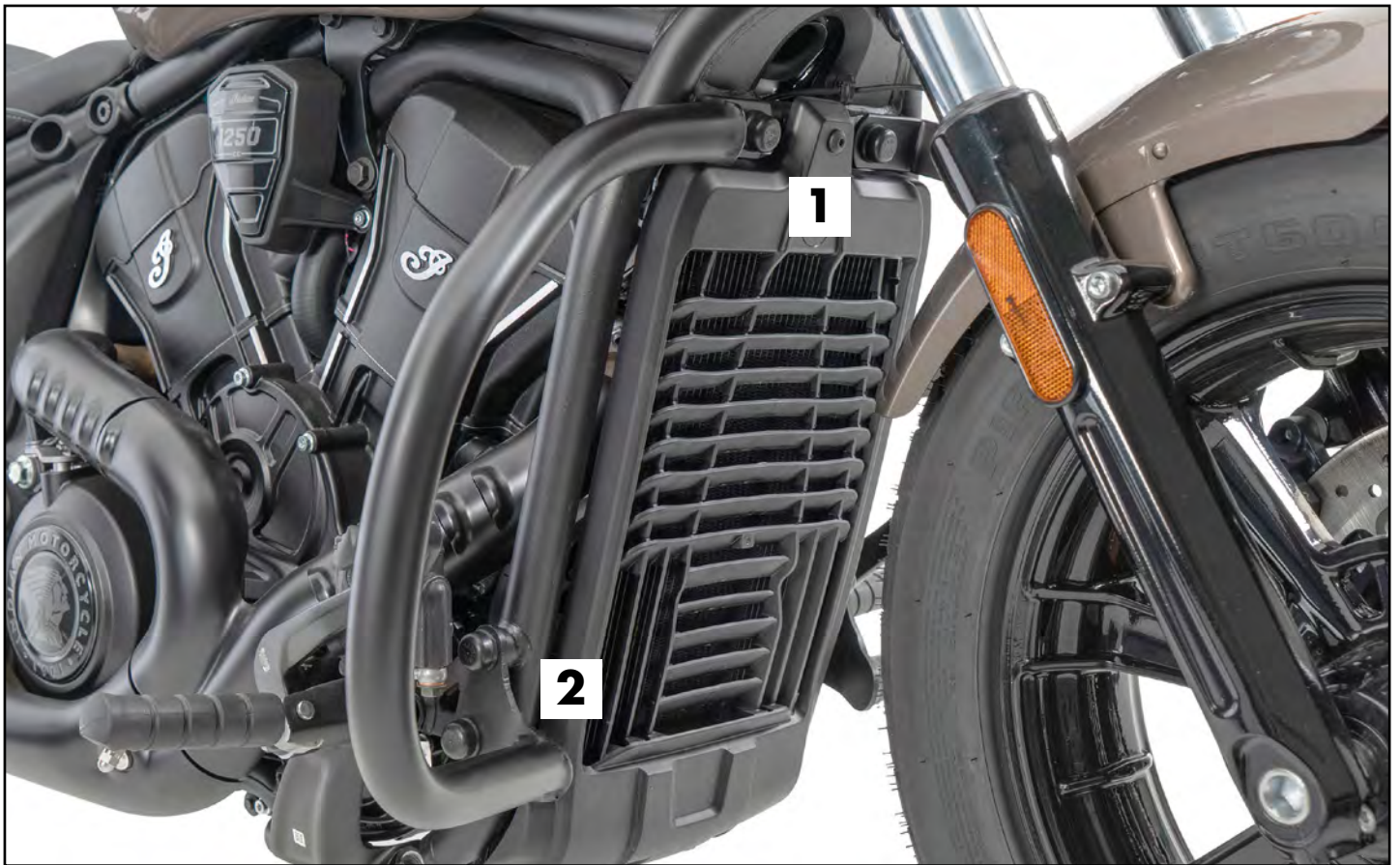

### **Wichtig / Important:**

Beachten Sie die in Ihrem Land geltenden Zulassungsbestimmungen.  
Für den Bereich der BRD gilt: Ein Eintrag in die Fahrzeugpapiere ist nicht erforderlich.

Wir empfehlen, die Montage in einer Fachwerkstatt durchführen zu lassen. Bei der Montage, alle zugänglichen Schrauben vorerst nur locker andrehen, sodass eine spannungsfreie Montage gewährleistet wird. Beim Anziehen der Schrauben, Anzugsmomente beachten.

We recommend having the installation carried out in a professional workshop. During installation, tighten all accessible screws loosely at first to ensure tension-free installation. When tightening the screws, observe the tightening torques.

### **Benötigte Werkzeuge / Required tools**

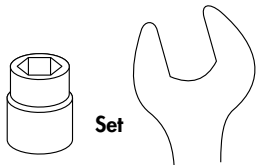

Set

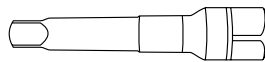

Verlängerung/extension

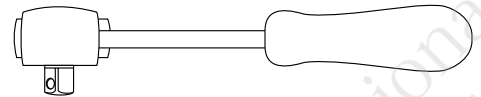

Ratsche/Ratchet

**Eine Seite nach der anderen montieren. Ansonsten besteht die Gefahr, dass sich der Motor absenkt.  
Mount one side after the other. Otherwise, there is the risk that the engine block change position.**

### **Vorbereitende Maßnahmen / Preparatory actions**

Jeweils die beiden unteren Rahmenschrauben entfernen, diese entfallen.  
Remove the two lower frame screws; these are no longer required.

## Montageanleitung / Installation Instruction

**Motorschutzbügel rechts/links oben:**  
**Engine guard right/left top:**

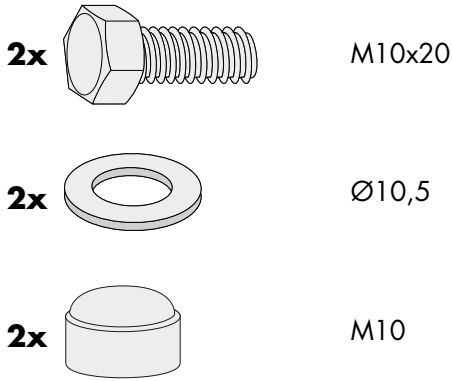

**1**

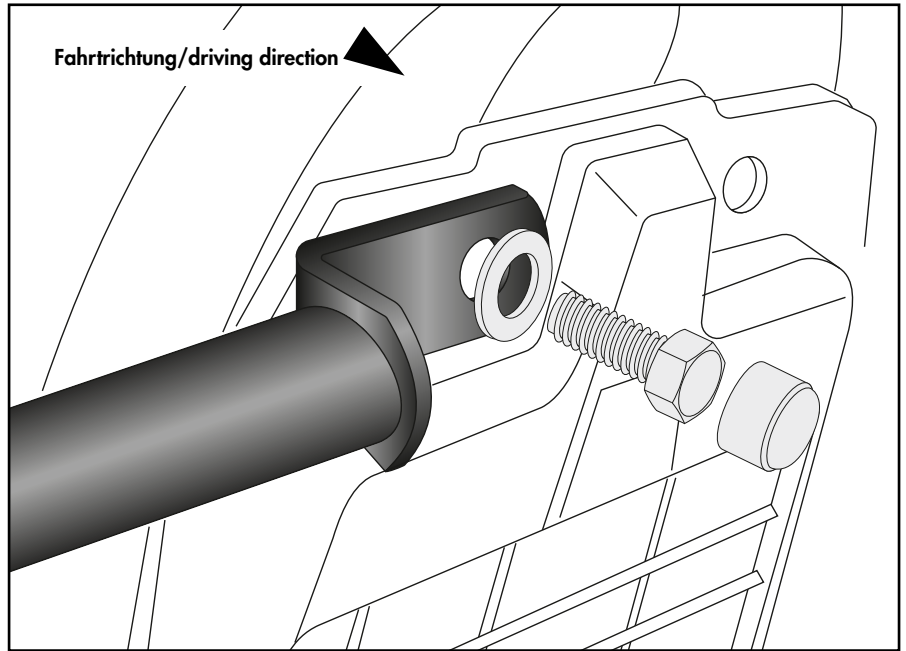

**Motorschutzbügel rechts/links unten:**  
**Engine guard right/left bottom:**

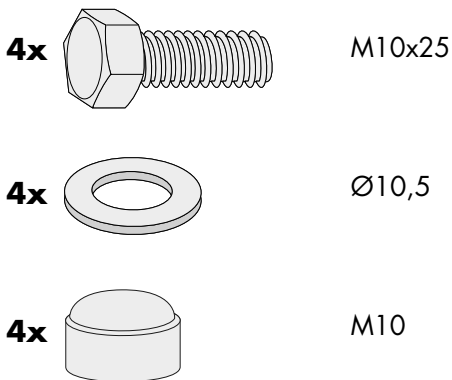

**2**

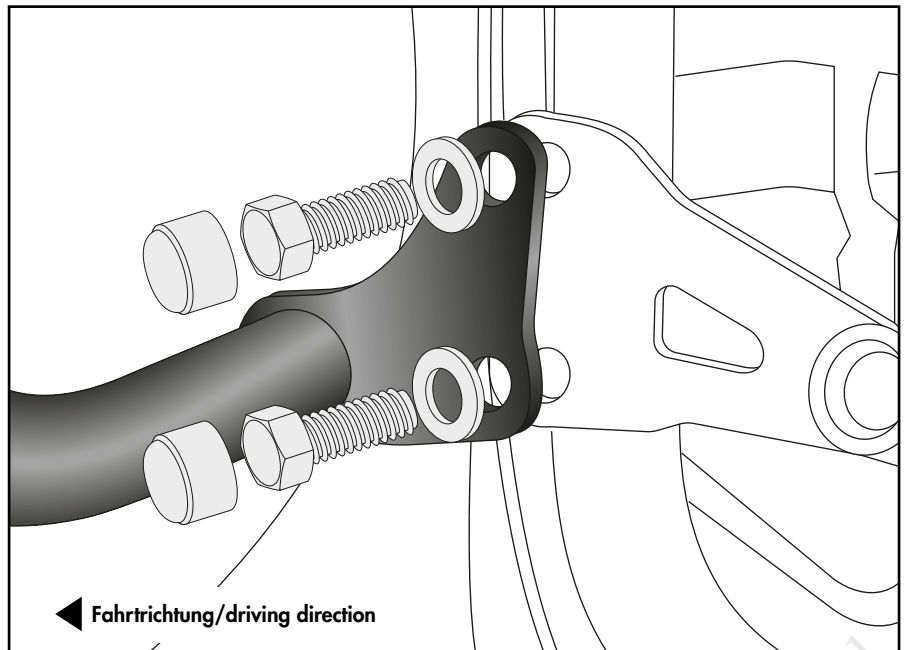

### **Achtung / Attention:**

Nach der Montage alle Verschraubungen auf festen Sitz kontrollieren! Abgebaute Teile wieder montieren. Bitte beachten Sie unsere beigefügten Serviceinformationen.

Control all screw connections after the assembling for tightness! Reassemble the dismantled parts. Please notice our enclosed service information.

Weiteres Zubehör für dieses Modell auf [www.hepco-becker.de](http://www.hepco-becker.de) / More accessories for this model see [www.hepco-becker.de](http://www.hepco-becker.de)

HEPCO&BECKER GmbH | An der Steinmauer 6 | 66955 Pirmasens | Germany | Tel. +49 6331 1453100 | Fax: +49 6331 1453 120 | Mail: [vertrieb@hepco-becker.de](mailto:vertrieb@hepco-becker.de)

**HEPCO&BECKER**

5027697000x/5027696000x/5027695000x/5027694000x/5027698000x/5027699000x/5027000000x

**3**