

MOTORSCHUTZBÜGEL/ ENGINE GUARD

inkl. Protection Pad / incl. Protection Pad



KTM 990 Duke / R

(2024-)

Art.Nr./Item-no.:

5017673 00 01 schwarz/black

5017673 00 06 orange

Inhalt

1x 700014506 Motorschutzbügel links schwarz

1x 700014507 Motorschutzbügel rechts schwarz

ODER

1x 700014508 Motorschutzbügel links orange

1x 700014509 Motorschutzbügel rechts orange

1x 700014510 Schraubensatz:

2	Zylinderschraube M8x40
2	Zylinderschraube M8x20
2	Sechskantschraube M8x35
2	Sechskantschraube M8x20
2	Sechskantschraube M6x16
8	U- Scheibe Ø8,4
4	U- Scheibe Ø6,4
2	Selbstsichernde Mutter M8
2	Selbstsichernde Mutter M6
2	Aludistanz Ø18xØ9x15
1	Verbindungsstück Ø25
2	Stufenhülse Ø9
4	Abdeckkappen flach M8
2	Abdeckkappen flach M6

1x 5070050 Protection Pad Set

2	Pad
2	Logoblende

Content

1x 700014506 Engine guard left black

1x 700014507 Engine guard right black

OR

1x 700014508 Engine guard left orange

1x 700014509 Engine guard right orange

1x 700014510 Screw kit:

2	Allen screw M8x40
2	Allen screw M8x20
2	Hexagon bolt M8x35
2	Hexagon bolt M8x20
2	Hexagon bolt M6x16
8	Washer Ø8,4
4	Washer Ø6,4
2	Self lock nut M8
2	Self lock nut M6
2	Alu spacer Ø18xØ9x15
1	Connector Ø25
2	Step sleeve Ø9
4	Cover caps flat M8
2	Cover caps flat M6

1x 5070050 Protection Pad Set

2	Pad
2	Logo cover

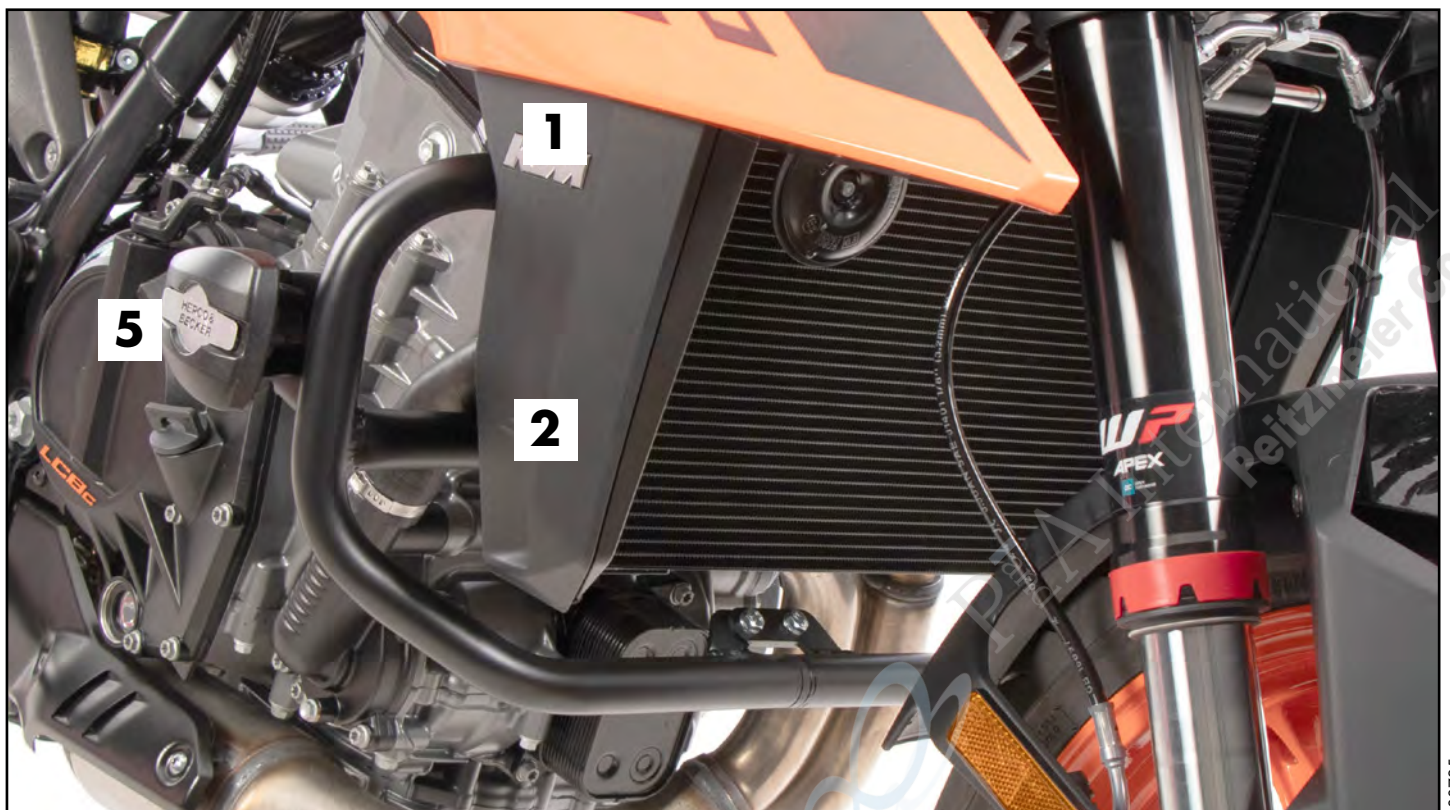

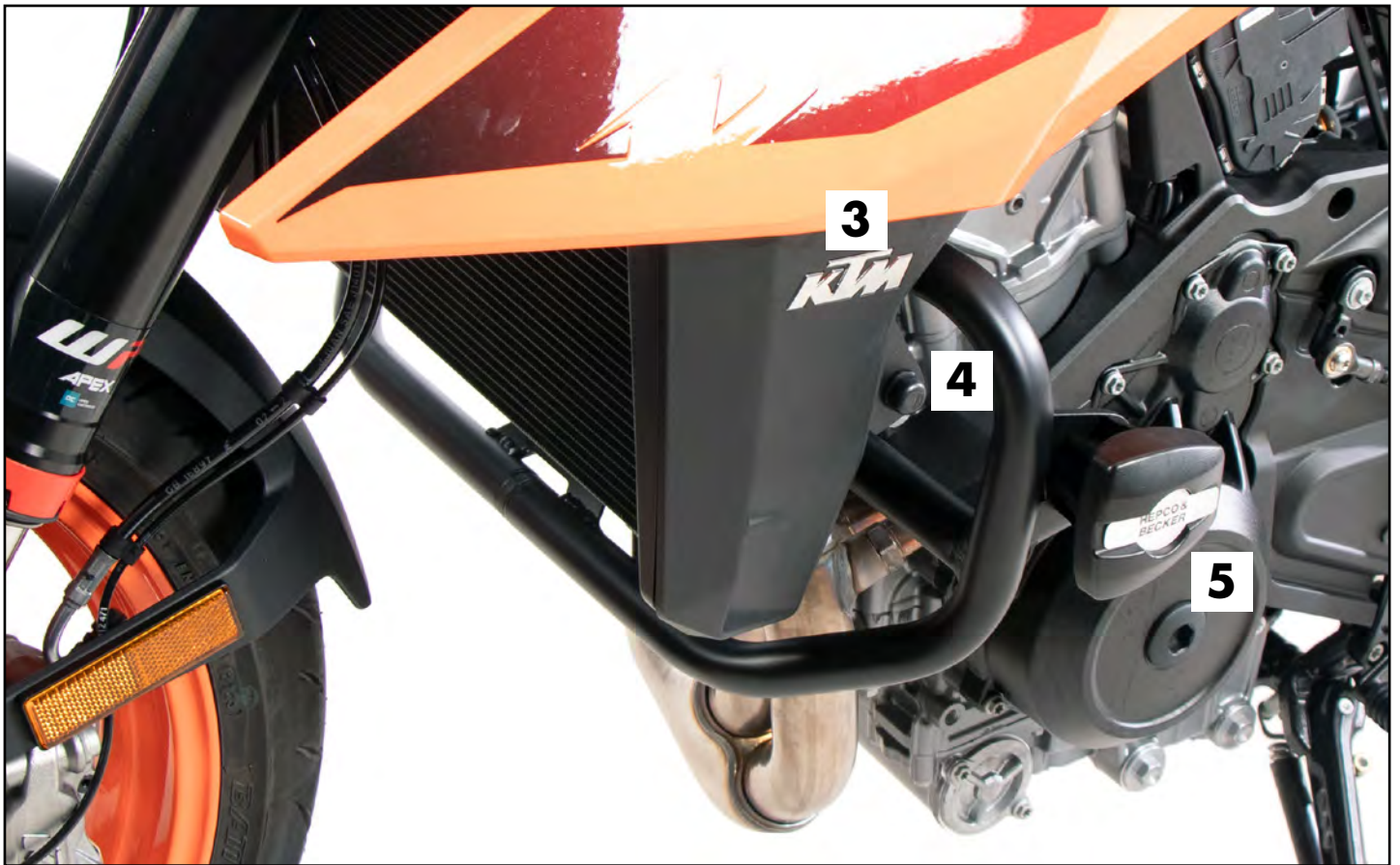

Wichtig / Important:

Beachten Sie die in Ihrem Land geltenden Zulassungsbestimmungen.
Für den Bereich der BRD gilt: Ein Eintrag in die Fahrzeugpapiere ist nicht erforderlich.

Wir empfehlen, die Montage in einer Fachwerkstatt durchführen zu lassen. Bei der Montage, alle zugänglichen Schrauben vorerst nur locker andrehen, sodass eine spannungsfreie Montage gewährleistet wird. Beim Anziehen der Schrauben, Anzugsmomente beachten.

We recommend having the installation carried out in a professional workshop. During installation, tighten all accessible screws loosely at first to ensure tension-free installation. When tightening the screws, observe the tightening torques.

Benötigte Werkzeuge / Required tools

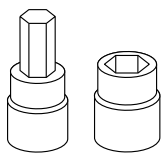

Set

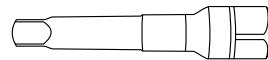

Verlängerung/extension

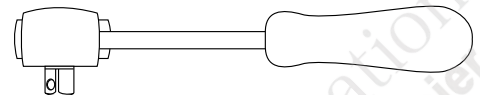

Ratsche/Ratchet

Vorbereitende Maßnahmen / Preparatory actions

Rechts und links jeweils die 3 Kunststoffstopfen aus den freien Gewinden entfernen, diese entfallen.
Remove the 3 plastic plugs from the free threads on the right and left.

Montageanleitung / Installation Instruction

Motorschutzbügel rechts oben: Engine guard right top:

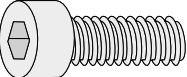
1x  M8x20

1x  Ø8,4

1

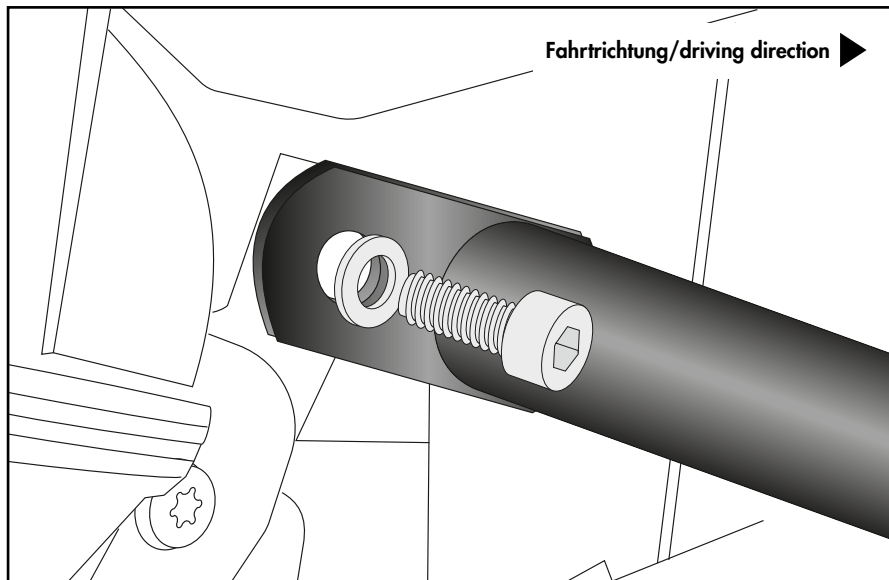

Motorschutzbügel rechts unten: Engine guard right bottom:

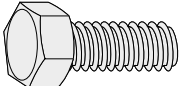
2x  M8x20

2x  Ø8,4

2x  M8

2

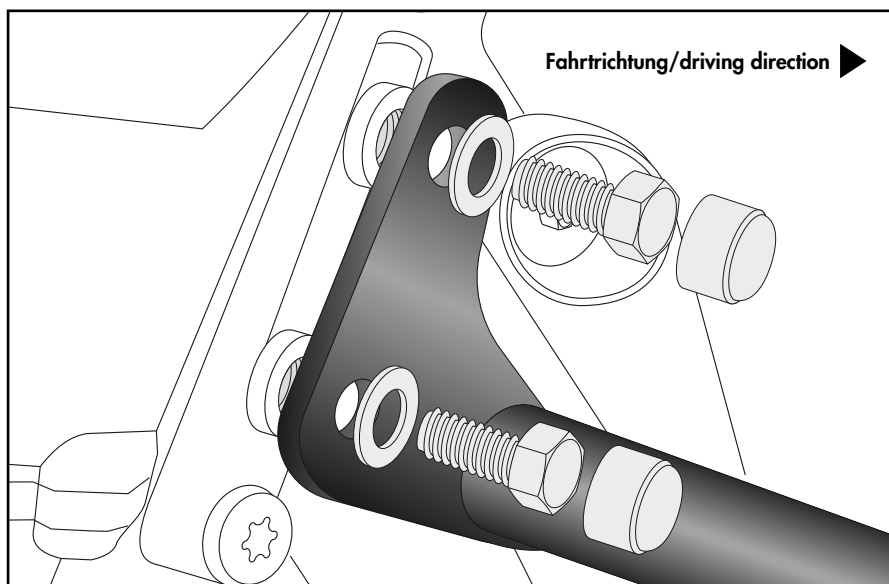

Motorschutzbügel links oben: Engine guard left top:

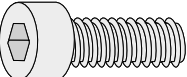
1x  M8x20

1x  Ø8,4

3

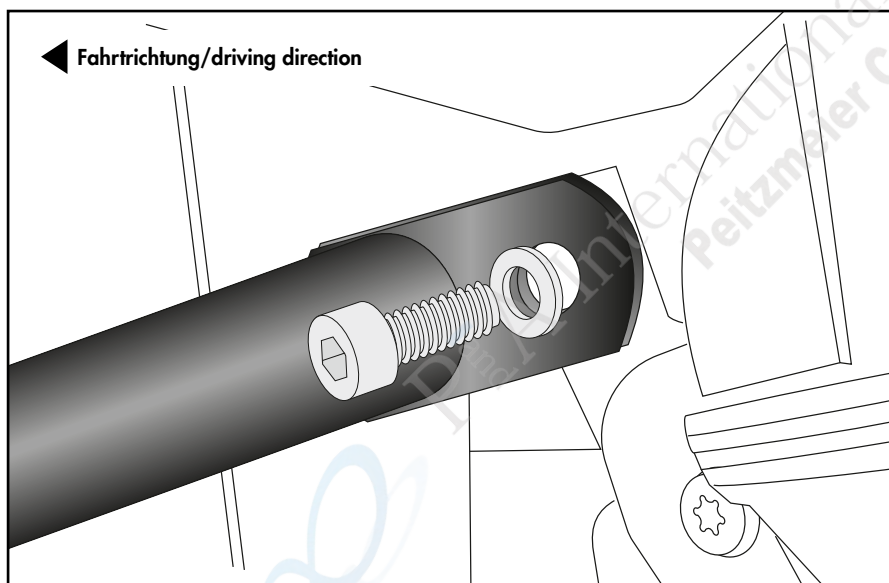

Montageanleitung / Installation Instruction

Protection Pad rechts/links:

Protection Pad right/left:

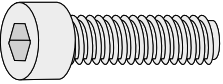
2x  M8x40

2x  Ø8,4

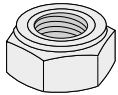
2x  M8

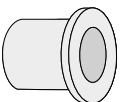
2x  Ø9

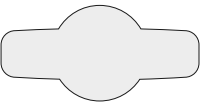
2x 

6

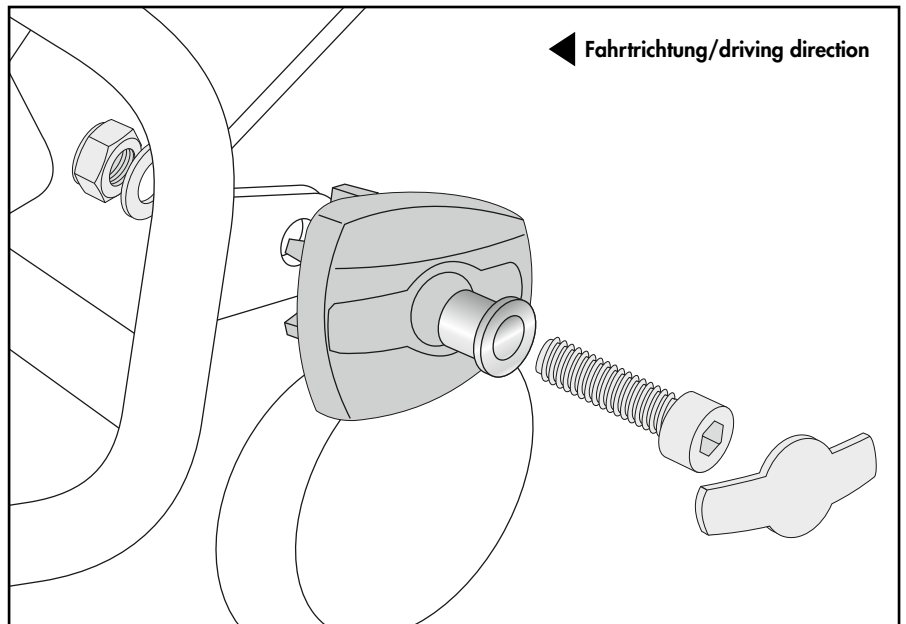

Achtung / Attention:

Nach der Montage alle Verschraubungen auf festen Sitz kontrollieren! Abgebaute Teile wieder montieren. Bitte beachten Sie unsere beigefügten Serviceinformationen.

Control all screw connections after the assembling for tightness! Reassemble the dismantled parts. Please notice our enclosed service information.

Weiteres Zubehör für dieses Modell auf www.hepco-becker.de / More accessories for this model see www.hepco-becker.de

HEPCO&BECKER GmbH | An der Steinmauer 6 | 66955 Pirmasens | Germany | Tel. +49 6331 1453100 | Fax: +49 6331 1453 120 | Mail: vertrieb@hepco-becker.de

HEPCO&BECKER

5017673 00 01/ 5017673 00 06

5

PA250827