

# MOTORSCHUTZBÜGEL/ ENGINE GUARD

**\*BMW R 1300 GS**  
(2023-)

Art.Nr./Item-no.:

**5016532 00 01** schwarz/black

**5016532 00 22** Edelstahl/ stainless steel

**\*\*BMW R 1300 R**  
(2025-)

Art.Nr./Item-no.:

**5016549 00 01** schwarz/black

**5016549 00 22** Edelstahl/ stainless steel



\*Auch passend mit dem Motorschutz Enduro (BMW Original Zubehör). Also suitable with the Enduro engine guard (BMW Genuine Accessories).  
Auch passend mit dem Ventildeckelschutz (BMW Original Zubehör). Also suitable with the valve cover guard (BMW Genuine Accessories).

\*\*Nicht passend mit Motorspoiler (BMW Original Zubehör).

Not compatible with engine spoiler (BMW Genuine Accessories).

## Inhalt

1x 700013621 Motorschutzbügel links schwarz

1x 700013622 Motorschutzbügel rechts schwarz

ODER

1x 700013623 Motorschutzbügel links edelstahl

1x 700013624 Motorschutzbügel rechts edelstahl

1x 700013625 Schraubensatz:

- 2 Zylinderschraube M8x30
- 2 Zylinderschraube M8x35
- 2 Zylinderschraube M8x40
- 6 U- Scheibe Ø8,4
- 2 U- Scheibe Ø6,4x3
- 2 Aludistanz Ø25xØ9x15
- 2 Aludistanz Ø25xØ9x10
- 2 Aludistanz Ø18xØ9x7

## Content

1x 700013621 Engine guard left black

1x 700013622 Engine guard right black

OR

1x 700013623 Engine guard left stainless steel

1x 700013624 Engine guard right stainless steel

1x 700013625 Screw kit:

- 2 Allen screw M8x30
- 2 Allen screw M8x35
- 2 Allen screw M8x40
- 6 Washer Ø8,4
- 2 Washer Ø6,4x3
- 2 Alu spacer Ø25xØ9x15
- 2 Alu spacer Ø25xØ9x10
- 2 Alu spacer Ø18xØ9x7

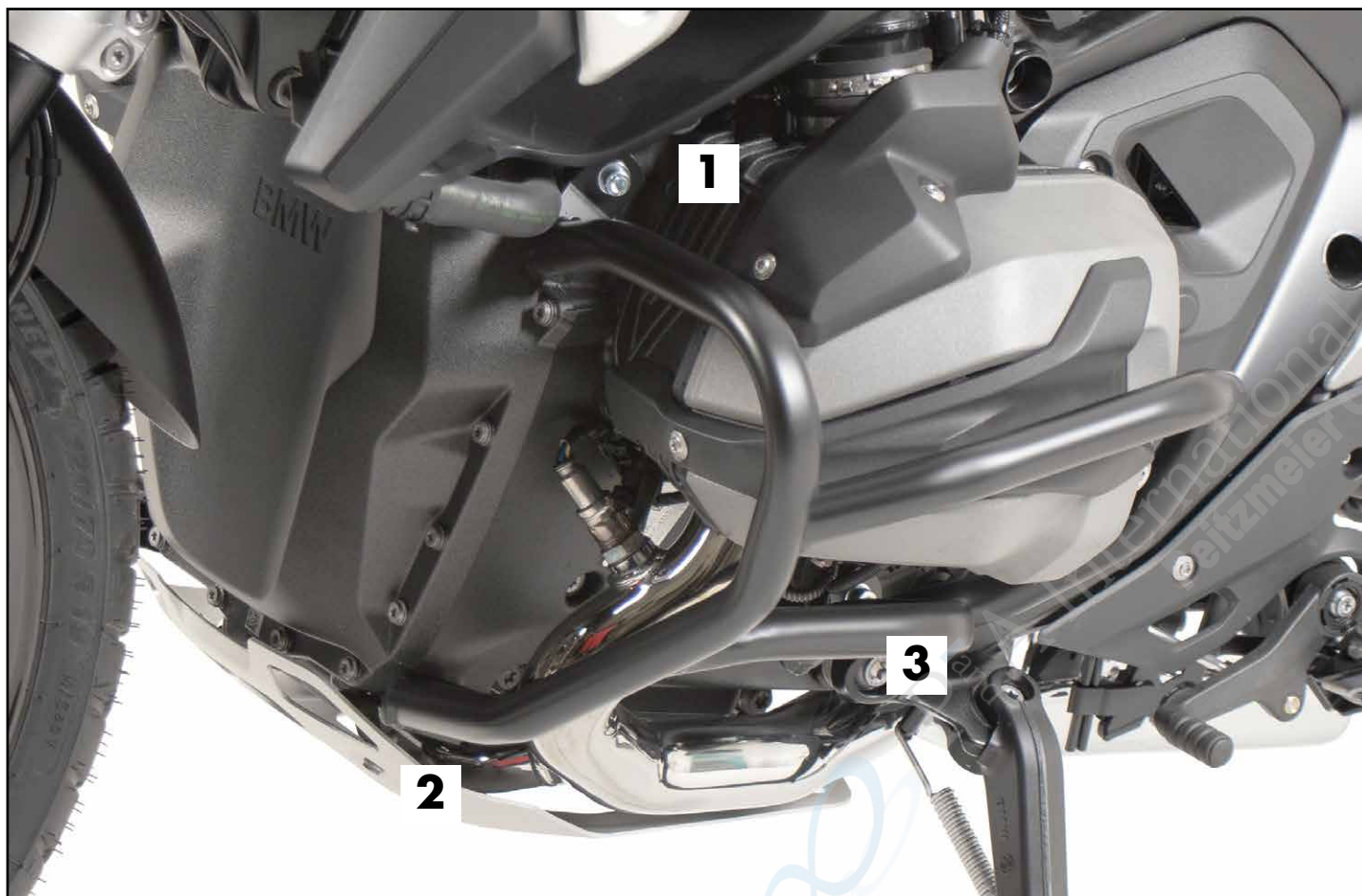

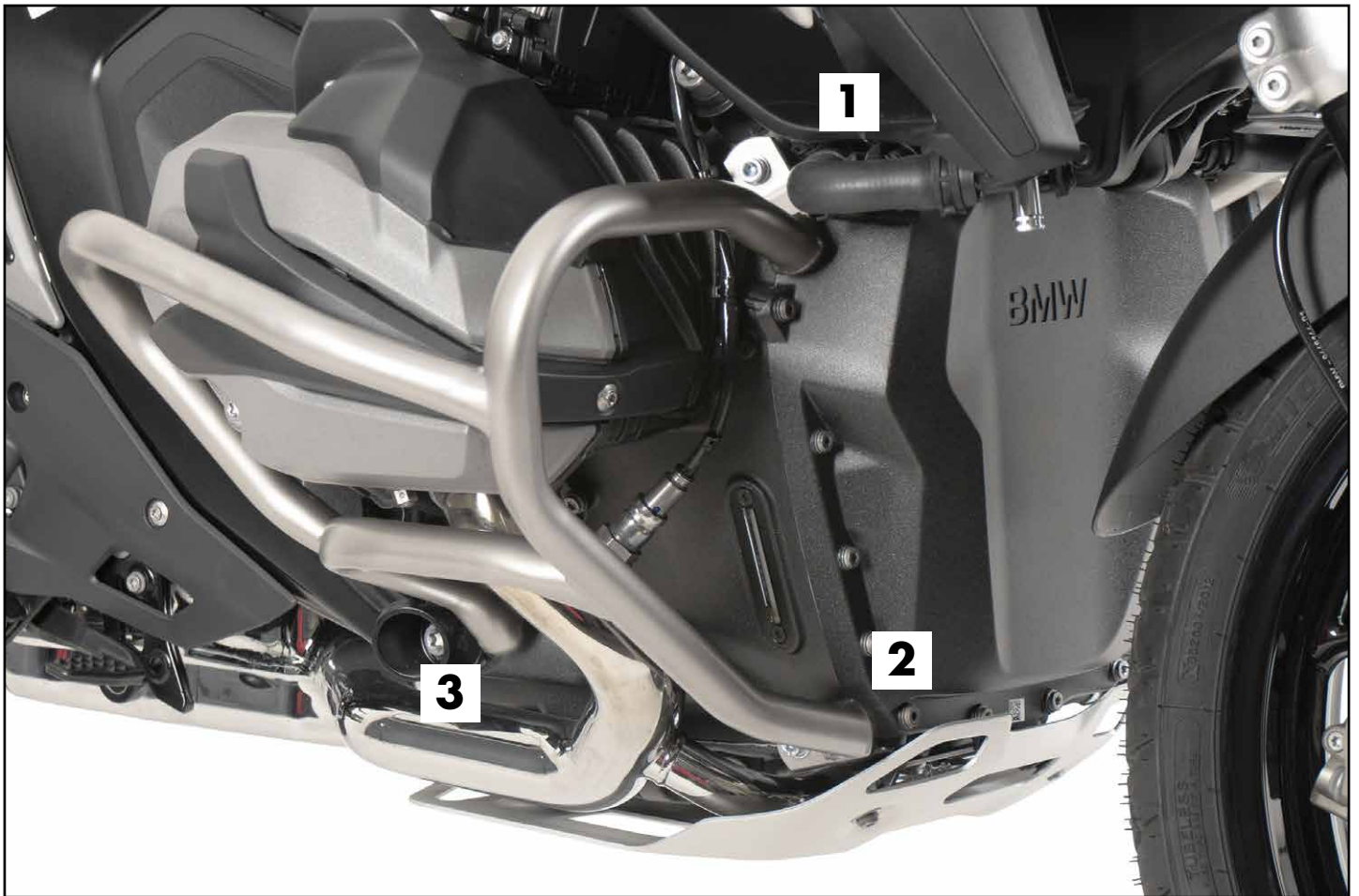

### **Wichtig / Important:**

Beachten Sie die in Ihrem Land geltenden Zulassungsbestimmungen.  
Für den Bereich der BRD gilt: Ein Eintrag in die Fahrzeugpapiere ist nicht erforderlich.

Wir empfehlen, die Montage in einer Fachwerkstatt durchführen zu lassen. Bei der Montage, alle zugänglichen Schrauben vorerst nur locker andrehen, sodass eine spannungsfreie Montage gewährleistet wird. Beim Anziehen der Schrauben, Anzugsmomente beachten.

We recommend having the installation carried out in a professional workshop. During installation, tighten all accessible screws loosely at first to ensure tension-free installation. When tightening the screws, observe the tightening torques.

### **Benötigte Werkzeuge / Required tools**

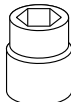
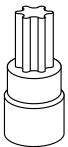

Set

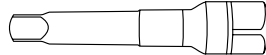

Verlängerung/extension

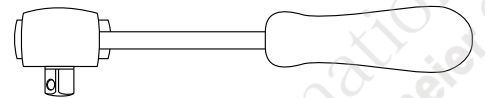

Ratsche/Ratchet

### **Vorbereitende Maßnahmen / Preparatory actions**

Auf der linken Seite die Schraube unterhalb des Zylinderkopfes entfernen, diese entfällt.  
On the left-hand side, remove the screw below the cylinder head; this is no longer required.

Hinweis: Sollte der originale Motorschutz Enduro montiert sein, werden an dessen vorderen Anschraubpunkten die U-Scheiben  $\varnothing 6,4 \times 3$  dazwischengefügt.  
Note: If the original Enduro engine guard is fitted, the  $\varnothing 6.4 \times 3$  washers will be fitted in between at the front screw-on points.

## Montageanleitung / Installation Instruction

### Montage Motorschutzbügel

#### rechts/links oben:

Mit der Zylinderschraube M8x30 sowie U- Scheibe Ø8,4. Die Aludistanz Ø18xØ9x7 zwischenfügen.

#### Fastening of the engine guard

##### right/left top:

With the allen screw M8x30 and washer Ø8,4. Insert alu spacer Ø18xØ9x7.

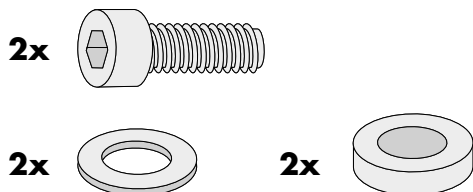

1

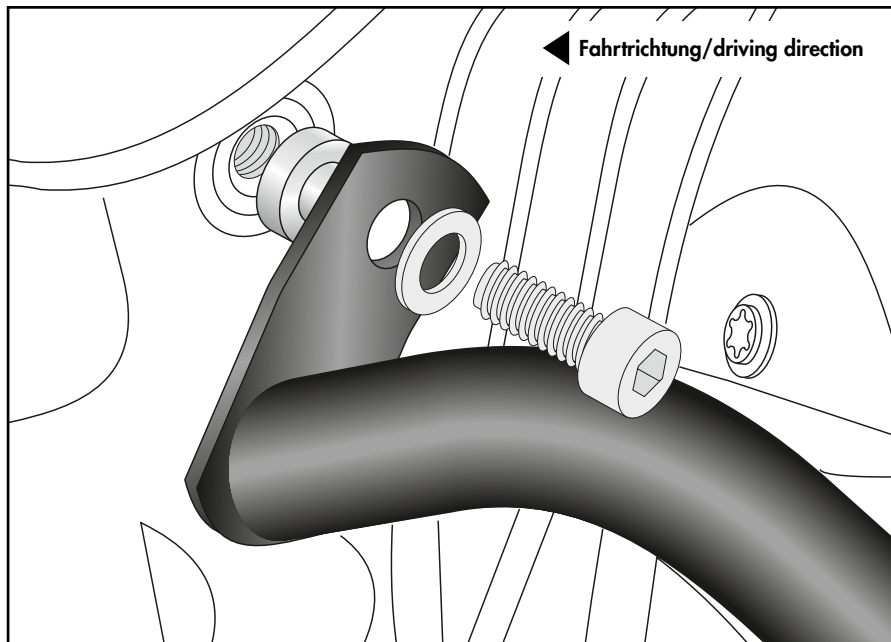

### Montage Motorschutzbügel

#### rechts/links vorne unten:

Mit der Zylinderschraube M8x35 sowie U- Scheibe Ø8,4. Die Aludistanz Ø25xØ9x10 zwischenfügen.

#### Fastening of the engine guard

##### right/left front bottom:

With the allen screw M8x35 and washer Ø8,4. Insert alu spacer Ø25xØ9x10.

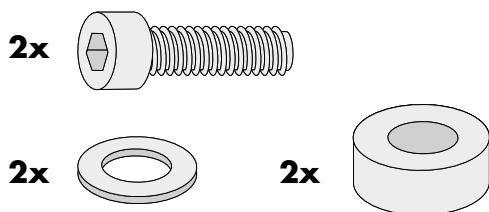

2

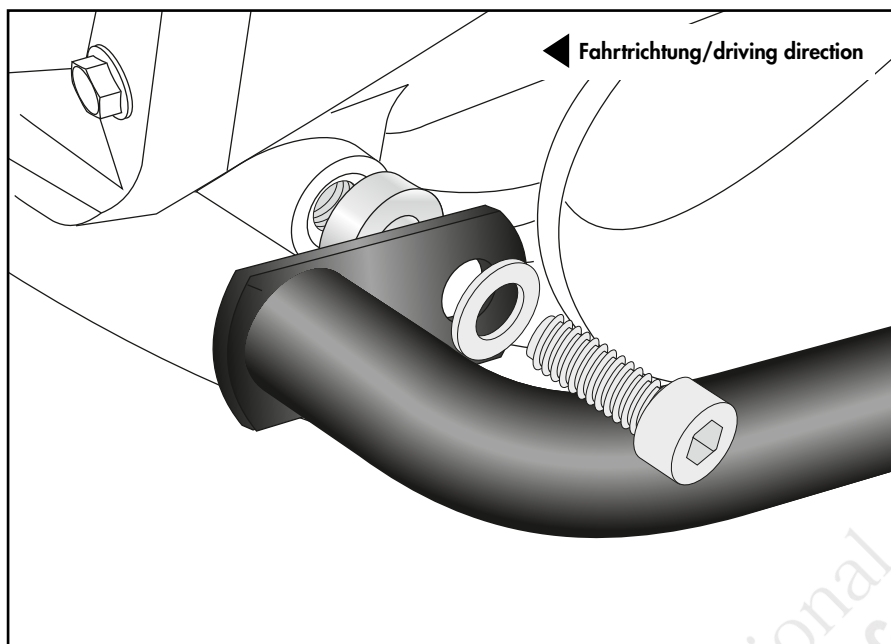

## Montageanleitung / Installation Instruction

### Montage Motorschutzbügel

#### rechts/links hinten unten:

Mit der Zylinderschraube M8x40 sowie U- Scheibe Ø8,4. Die Aludistanz Ø25xØ9x15 zwischenfügen.

#### Fastening of the engine guard

##### right/left rear bottom:

With the allen screw M8x40 and washer Ø8,4. Insert alu spacer Ø25xØ9x15.

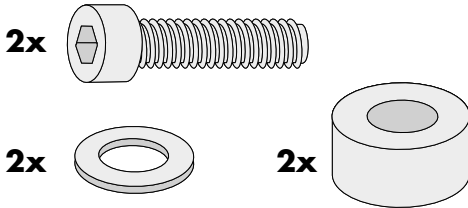

**3**

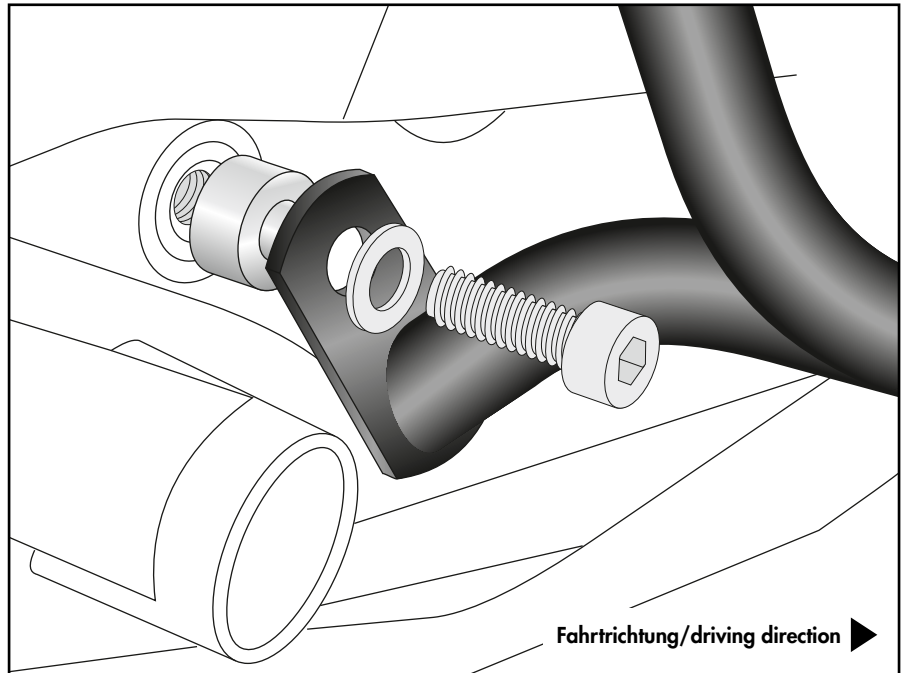

#### **Achtung / Attention:**

Nach der Montage alle Verschraubungen auf festen Sitz kontrollieren! Abgebaute Teile wieder montieren. Bitte beachten Sie unsere beigefügten Serviceinformationen.

Control all screw connections after the assembling for tightness! Reassemble the dismantled parts. Please notice our enclosed service information.

Weiteres Zubehör für dieses Modell auf [www.hepco-becker.de](http://www.hepco-becker.de) / More accessories for this model see [www.hepco-becker.de](http://www.hepco-becker.de)

HEPCO&BECKER GmbH | An der Steinmauer 6 | 66955 Pirmasens | Germany | Tel. +49 6331 1453100 | Fax: +49 6331 1453 120 | Mail: [vertrieb@hepco-becker.de](mailto:vertrieb@hepco-becker.de)

HEPCO&BECKER

5016532 00 01/ 00 22 / 5016549 00 01/00 22

4

PA251119