

# VERSTEIFUNGSBÜGEL/REINFORCEMENT BRACKET



Honda XL 750 Transalp E-Clutch

(2026-)

Art.Nr./Item-no.:

42229556 00 01 schwarz/black

Der Versteifungsbügel kann nur in Verbindung mit dem Motorschutzbügel 5089556 montiert werden.  
The bracket can only be used in combination with the engine guard 5089556.

## Inhalt

1x 700015220 Versteifungsbügel

1x 700015221 Schraubensatz:

- 2 Sechskantschraube M6x30
- 2 U- Scheibe Ø6,4xØ18
- 2 U- Scheibe Ø6,4
- 2 U- Scheibe Ø8,4
- 2 Selbstsichernde Mutter M6

## Content

1x 700015220 Reinforcement bracket

1x 700015221 Screw kit:

- 2 Hexagon bolt M6x30
- 2 Washer Ø6,4xØ18
- 2 Washer Ø6,4
- 2 Washer Ø8,4
- 2 Self lock nut M6

## Benötigte Werkzeuge / Required tools

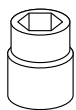

Set

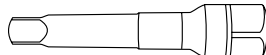

Verlängerung/extension

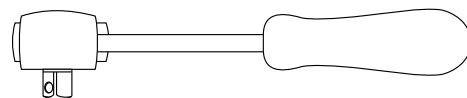

Ratsche/Ratchet



## **Wichtig / Important:**

Beachten Sie die in Ihrem Land geltenden Zulassungsbestimmungen.

Für den Bereich der BRD gilt: Ein Eintrag in die Fahrzeugpapiere ist nicht erforderlich.

Wir empfehlen, die Montage in einer Fachwerkstatt durchführen zu lassen. Bei der Montage, alle zugänglichen Schrauben vorerst nur locker andrehen, sodass eine spannungsfreie Montage gewährleistet wird. Beim Anziehen der Schrauben, Anzugsmomente beachten.

We recommend having the installation carried out in a professional workshop. During installation, tighten all accessible screws loosely at first to ensure tension-free installation. When tightening the screws, observe the tightening torques.

## **Vorbereitende Maßnahmen / Preparatory actions**

Rechts und links jeweils die Schraube der Kühlerbefestigung entfernen, diese entfallen.

Remove the radiator mounting bolts on both the right and left sides; these are no longer required.

## **Montageanleitung / Installation Instruction**

### **1 Rechts/links oben: Right/left top:**

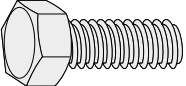
**2x**  M6x30

**2x**  Ø6,4xØ18

**2x**  Ø6,4

**2x**  M6

### **2 Rechts/links unten: Right/left bottom:**

**2x**  Ø8,4

\* aus/from 5089556

Die originale Karosseriescheibe entfällt.

The original body washer is obsolete.

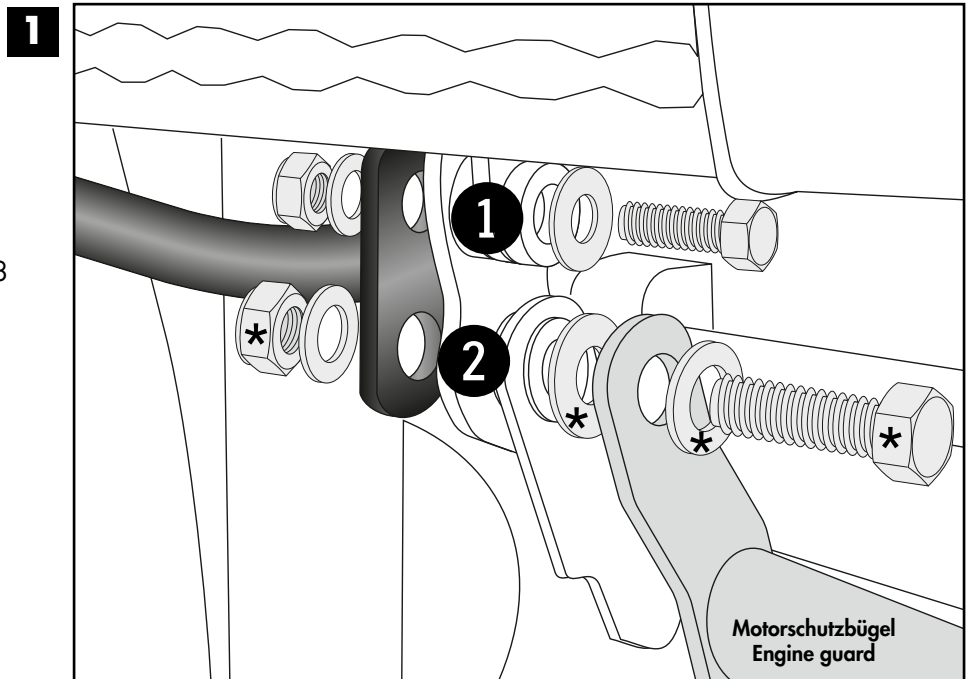

## **Achtung / Attention:**

Nach der Montage alle Verschraubungen auf festen Sitz kontrollieren! Abgebaute Teile wieder montieren. Bitte beachten Sie unsere beigegefügt Serviceinformationen.

Control all screw connections after the assembling for tightness! Reassemble the dismantled parts. Please notice our enclosed service information.

Weiteres Zubehör für dieses Modell auf [www.hepco-becker.de](http://www.hepco-becker.de) / More accessories for this model see [www.hepco-becker.de](http://www.hepco-becker.de)

HEPCO&BECKER GmbH | An der Steinmauer 6 | 66955 Pirmasens | Germany | Tel. +49 6331 1453100 | Fax: +49 6331 1453 120 | Mail: [vertrieb@hepco-becker.de](mailto:vertrieb@hepco-becker.de)