

1DGT-03-GPS-KIT

GPS mounting kit



GILLES



1DGT-03-GPS-KIT

GPS mounting kit



-Diese Anbauanleitung ist sorgfältig und vollständig vor Beginn der Einbauarbeiten durchzulesen.

-Es wird empfohlen den Artikel von einer Fachwerkstatt installieren zu lassen!

-Die folgenden Bilder und Darstellungen dienen der allgemeingültigen Beschreibung des Montageablaufes und müssen nicht zwangsläufig mit Ihrem Fahrzeug übereinstimmen.

Allgemeine Hinweise

-Ein unsicher aufgestelltes Motorrad kann bei den folgenden Arbeiten umfallen! Achten Sie darauf, dass das Fahrzeug sicher steht.

-Verbrennungsgefahr bei heissem Motor und Auspuff! Vor Beginn der Arbeit heiße Fahrzeugteile abkühlen lassen.

-Kinder und Tiere aus dem Arbeitsbereich fernhalten.

-Schmuck (Uhr, Ringe, Ketten, etc.) vor Arbeitsbeginn ablegen. Es besteht Unfallgefahr durch Hängenbleiben

-Die Montage und Funktion bezieht sich ausschließlich auf Serienmotorräder.

-Nach Montage des Produkts durch eine Werkstatt, ist diese Anbauanleitung dem Kunden auszuhändigen.

-Bewahren Sie die Anbauanleitung sorgfältig auf.

Montagehinweise

-Alle Schrauben und Muttern werden mit Drehmoment nach DIN/ISO festgezogen. Abweichende Drehmomente werden angegeben.

-Lagerungen und Schraubverbindungen sind mit einem geeigneten Schmiermittel einzusetzen.

-Arbeiten und Entlüftung am Bremssystem sind nur von fachkundigem Personal durchzuführen.

-Es ist unbedingt darauf zu achten, dass keine Züge, Kabel oder Leitungen (insbesondere Bremsleitungen) andere Fahrzeugkomponenten berühren oder daran scheuern.

-Nach jeder Montage sind alle Schrauben auf festen Sitz und das vorgeschriebenes Drehmoment zu überprüfen.

-Es ist unbedingt darauf zu achten, dass alle Teile immer einen Mindestabstand von 5mm zu beweglichen Fahrzeugteilen haben.

-You must read these Installation Instructions carefully and make sure you understand everything they contain, before commencing work.

-Installation recommended by an official dealer!

-The following pictures and representations serve the general description of the assembly procedure and do not necessarily match your vehicle.

General instructions

-Please ensure the motorcycle is adequately secured before commencing work.

-Always make sure that the motorcycle is stable and firmly supported.

-A hot engine and exhaust system can burn. Allow all hot parts to cool off before commencing work.

-Keep children and pets away from the work zone.

-Remove all items of personal jewellery (rings, chains, wristwatch, etc.) before commencing work.

-The fitment instructions relate only to the fitment on a standard motorcycle.

-If a technician is installing the parts please ensure these instructions are passed to the owner.

-Please keep the instruction manual at a safe place.

Assembling note

-Screws, bolts and nuts are tightened in accordance with the applicable DIN/ISO standards. Tightening torques that deviate from the standards are stated.

-All threaded connections and bearings must be greased with suitable grease.

-Be careful to avoid scratches.

-Mounting and bleeding at the brake system only by skilled personal.

-Take care that no wires and hoses are too close or touching other components or moving parts.

-After each mounting check all bolts for correct tightening and specified torque moment.

-Take care that any parts always have a minimum clearance of 5 mm to any moving parts.



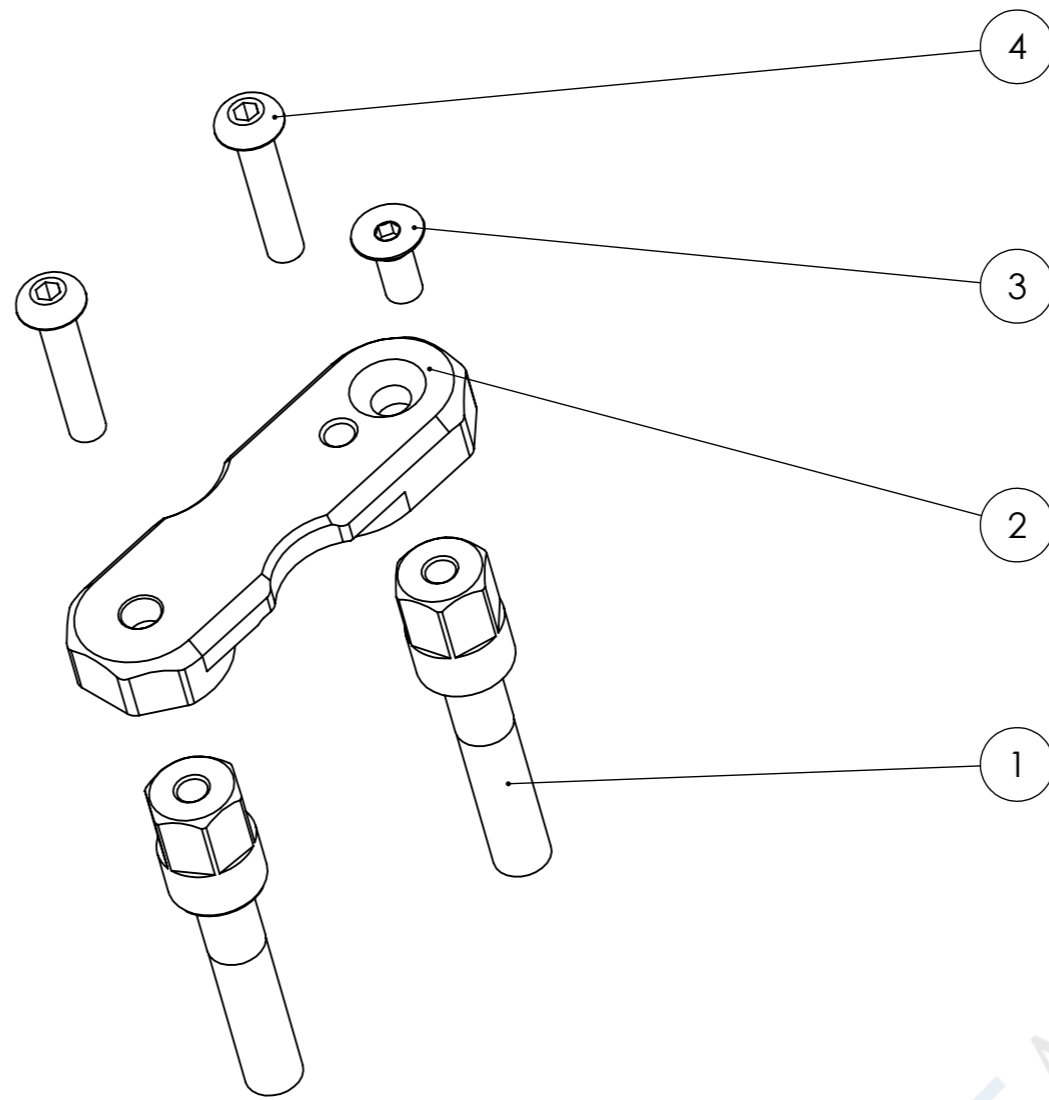
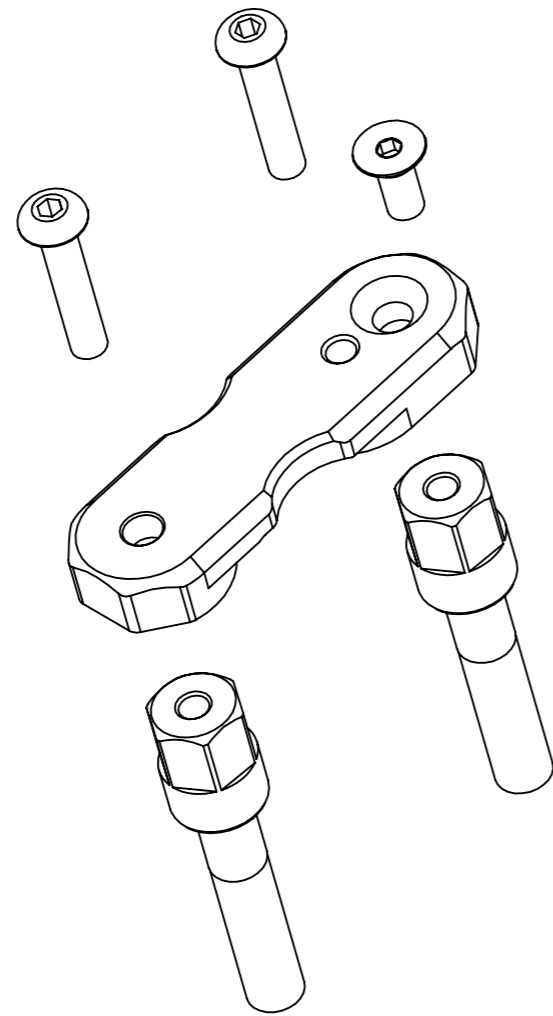

PIA International
Peitzmeier Co.

POS.	ARTIKELNUMMER ARTICLE NO.	BESCHREIBUNG DESCRIPTION	MENGE QTY.
1	SPS-18	Special Screw	4
2	HA-39-B	Holder Black	2
3	M5x12-10642-VA	Head Screw	2
4	M5x25-7380-VA	Oval-Head Screw	4

1DGT-03-GPS-KIT

GPS mounting kit

