

**DE****1DGT-03****Montageanleitung****GB****1DGT-03****Mounting instructions****F****1DGT-03****Instructions de montage****I****1DGT-03****Istruzioni di montaggio****ES****1DGT-03****Instrucciones de montaje**

**DE**

## Warnhinweise

### **⚠ GEFAHR**

Weist auf eine Gefährdung mit hohem Risikograd hin, die bei Nichtbeachtung zum Tod oder einer schweren Verletzung führt.

### **📖 ACHTUNG**

Besondere Hinweise und Vorsichtsmaßnahmen. Die Nichtbeachtung kann zu einer Beschädigung am Fahrzeug oder Bauteilen führen.

### **📖 HINWEIS**

Besondere Hinweise zur vereinfachten Handhabung und Montage.

## Allgemeine Hinweise

- Es wird empfohlen den Artikel von einer Werkstatt mit entsprechend geschultem Personal installieren zu lassen!
- Diese Anbauanleitung ist sorgfältig vor Beginn der Montagearbeiten durchzulesen und der Lieferumfang ist auf Vollständigkeit zu überprüfen.
- Nichtbeachtung der Anweisung kann zu Beschädigungen des Fahrzeuges, des Produktes bzw. zur Gefährdung des Fahrers führen.
- Für Schäden, die aufgrund von Nichtbeachtung unserer Anweisungen entstanden sind, können wir keine Haftung oder Gewährleistung übernehmen.
- Ein unsicher aufgestelltes Motorrad kann bei den folgenden Arbeiten umfallen! Achten Sie darauf, dass das Fahrzeug sicher steht.
- Verbrennungsgefahr bei heissem Motor und Auspuff! Heiße Fahrzeugteile abkühlen lassen.
- Die Montage und Funktion bezieht sich ausschließlich auf Serienmotorräder.
- Bewahren Sie die Anbauanleitung sorgfältig auf und geben Sie dieses Produkt nur mit Anbauanleitung weiter.

## Montagehinweise

- Alle nicht benannten Drehmomente gemäß Herstellerangaben oder falls nicht vorhanden nach DIN/ISO festziehen.
- Arbeiten und Entlüftung am Bremssystem sind von einer Werkstatt mit entsprechend geschultem Personal durchzuführen.
- Achten Sie auf Freigängigkeit bei Zügen, Kabeln und Leitungen, um Spannungen und Quetschen zu vermeiden.
- In regelmäßigen Abständen sind alle Schraubverbindungen auf ihren festen Sitz zu überprüfen.

**GB**

## Warning instructions

### **⚠ DANGER**

Relates to a hazard with high degree of risk. If not complied with, may lead to death or serious injury.

### **📖 ATTENTION**

Special instructions and precautions. Non-compliance may result in damage to the vehicle or components.

### **📖 NOTE**

Special instructions for simplified handling and assembly.

## General notes

- It is recommended that the article is installed by a workshop with adequately trained staff.
- Read through these instructions carefully before starting assembly and check that the delivery is complete.
- Non-compliance with the instructions may result in damage to the vehicle or to the product and/or endanger the driver.
- We cannot accept liability or offer any guarantee for damage arising from non-compliance with our instructions.
- An insecurely positioned motorcycle may tip over during the following work! Make that the vehicle is safely supported when standing.
- Danger of burns in the case of hot engine and exhaust! Allow hot vehicle parts to cool.
- Assembly and function relate exclusively to standard production motorcycles.
- Keep these instructions safe and ensure that they are included with any transfer of the product.

## Assembly instructions

- All unspecified torque settings should be tightened according to manufacturer's instructions or, if not present, in accordance with DIN/ISO.
- Work on and bleeding of the brake system must be carried out by a workshop with adequately trained staff.
- Ensure the freedom of movement of bowden cables, cables and wires in order to avoid tension and crimping.
- All bolted connections should be checked for secure seating at regular intervals.

PA International  
and  
Peitzmeier Co.

**F****Avvertissements****⚠ DANGER**

Indique un danger à haut degré de risque qui, s'il n'est pas pris en compte, est susceptible d'entraîner des blessures graves, voire la mort.

**📄 ATTENTION**

Indications spécifiques et mesures de précaution. Leur non-respect est susceptible d'occasionner des dommages au véhicule ou à ses composants.

**📄 NOTE**

Indications spécifiques visant à simplifier le maniement et le montage.

**Indications d'ordre général**

- Il est recommandé de faire installer l'article par un atelier spécialisé.
- Ces instructions de montage doivent être lues attentivement avant de commencer les travaux de montage et le contenu de la livraison doit être vérifié pour s'assurer qu'il est bien complet.
- Le non-respect de ces instructions est susceptible d'occasionner des dommages au véhicule ou au produit, ou bien de mettre en danger le conducteur.
- Nous déclinons toute responsabilité et ne prenons en charge aucune garantie pour tous les dommages, qui seraient causés par le non-respect de nos instructions.
- Une moto mal mise en place est susceptible de tomber lors des travaux effectués dessus par la suite ! S'assurer que le véhicule est bien stable.
- Risque de brûlures lorsque le moteur et le tuyau d'échappement sont chauds ! Laisser refroidir les pièces chaudes du véhicule.
- Le montage et le fonctionnement ne concernent que les motos de série.
- Conserver soigneusement les instructions de montage et ne remettre ce produit qu'avec ses instructions de montage.

**Indications relatives au montage**

- Lorsqu'un couple de serrage n'est pas précisé, effectuer le serrage suivant les indications fournies par le fabricant, ou bien, s'il n'y en a pas, suivant les spécifications de la norme DIN/ISO.
- La purge du système de freinage et tous les autres travaux relatifs au freinage doivent être effectués par un atelier spécialisé.
- S'assurer que les câbles, fils et conduites sont bien libres de bouger afin d'éviter tout écrasement ou tension.
- Tous les fixations à vis doivent être vérifiés à intervalles réguliers pour s'assurer qu'ils sont bien serrés.

**I****Avvertenze****⚠ PERICOLO**

Segnala una condizione di pericolo con un elevato grado di rischio che, in caso di inosservanza, può portare al decesso oppure a una lesione grave.

**📄 ATTENZIONE**

Indicazioni speciali e precauzioni. L'inosservanza può comportare un danneggiamento al veicolo oppure ai componenti.

**📄 NOTA**

Indicazioni speciali per semplificare la movimentazione e il montaggio.

**Indicazioni generali**

- Si consiglia di far installare l'articolo da un'officina specializzata.
- Queste istruzioni di montaggio devono essere lette attentamente prima di dare inizio ai lavori di montaggio e l'ambito di fornitura deve essere verificato in termini di completezza.
- L'inosservanza delle istruzioni può comportare un danneggiamento al veicolo, al prodotto oppure la messa in pericolo del conducente.
- Noi non possiamo assumerci alcuna responsabilità né possiamo fornire alcuna garanzia per i danni insorti in seguito all'inosservanza delle nostre istruzioni.
- Una motocicletta, tenuta eretta in modo precario, può cadere a terra durante lo svolgimento dei seguenti lavori! Prestare attenzione affinché il veicolo poggi stabilmente.
- Pericolo di ustione in presenza di motore e scarichi bollenti! Far raffreddare le parti calde dei veicoli.
- Il montaggio e il funzionamento si riferisce esclusivamente alle motociclette di serie.
- Conservare le istruzioni di montaggio accuratamente e, in caso di cessione, questo prodotto deve essere sempre accompagnato dalle istruzioni di montaggio.

**Indicazioni di montaggio**

- Stringere tutti i momenti torcenti, non citati, secondo le indicazioni del produttore oppure, se assenti, secondo DIN/ISO.
- Far eseguire i lavori e la disaerazione sul sistema di frenatura da un'officina specializzata.
- Prestare attenzione alla libertà di movimento in presenza di tiranti Bowden, cavi e linee per evitare tensionamenti e schiacciamenti.
- Ad intervalli regolari assicurarsi che tutti i collegamenti a vite siano saldamente fissati nella loro sede.

**ES**

## Indicaciones de advertencia

### **⚠ PELIGRO**

Hace referencia a un peligro con un elevado riesgo que, en caso de inobservancia, puede provocar la muerte o lesiones graves.

### **👉 ATENCION**

Indicaciones especiales y medidas de prevención. Su inobservancia puede provocar daños en el vehículo o en componentes.

### **📄 NOTA**

Indicaciones especiales para una manejo y un montaje sencillos.

## Indicaciones generales

- Se recomienda encargar la instalación del artículo a un taller especializado.
- Antes de iniciar los trabajos de montaje es necesario leer atentamente estas instrucciones de montaje y verificar que el volumen de suministro está completo.
- Si no se observan las instrucciones se pueden provocar daños en el vehículo, el producto, o se puede poner en riesgo al conductor.
- Por los daños provocados por inobservancia de nuestras instrucciones no asumimos ninguna responsabilidad ni garantía.
- ¡Una motocicleta estacionada de forma insegura puede caerse al realizar los siguientes trabajos! Preste atención a que el vehículo se mantenga de pie con seguridad.
- ¡Peligro de quemaduras con el motor y el sistema de escape calientes! Dejar que se enfríen las piezas del vehículo que estén calientes.
- El montaje y el funcionamiento hacen referencia solamente a motocicletas de serie.
- Conserve las instrucciones de montaje en un lugar seguro y entregue este producto a terceros solamente con dichas instrucciones.

## Indicaciones para el montaje

- Todos los pares no mencionados se deben apretar según las indicaciones del fabricante o, en su defecto, según las normas DIN/ISO.
- Los trabajos en el sistema de frenado y el purgado de aire deben ser realizados por un taller especializado.
- Preste atención a que los cables Bowden, cables y conductos se muevan con libertad para evitar tensiones y aplastamientos.
- Se debe comprobar con regularidad que las uniones atornilladas están firmes.

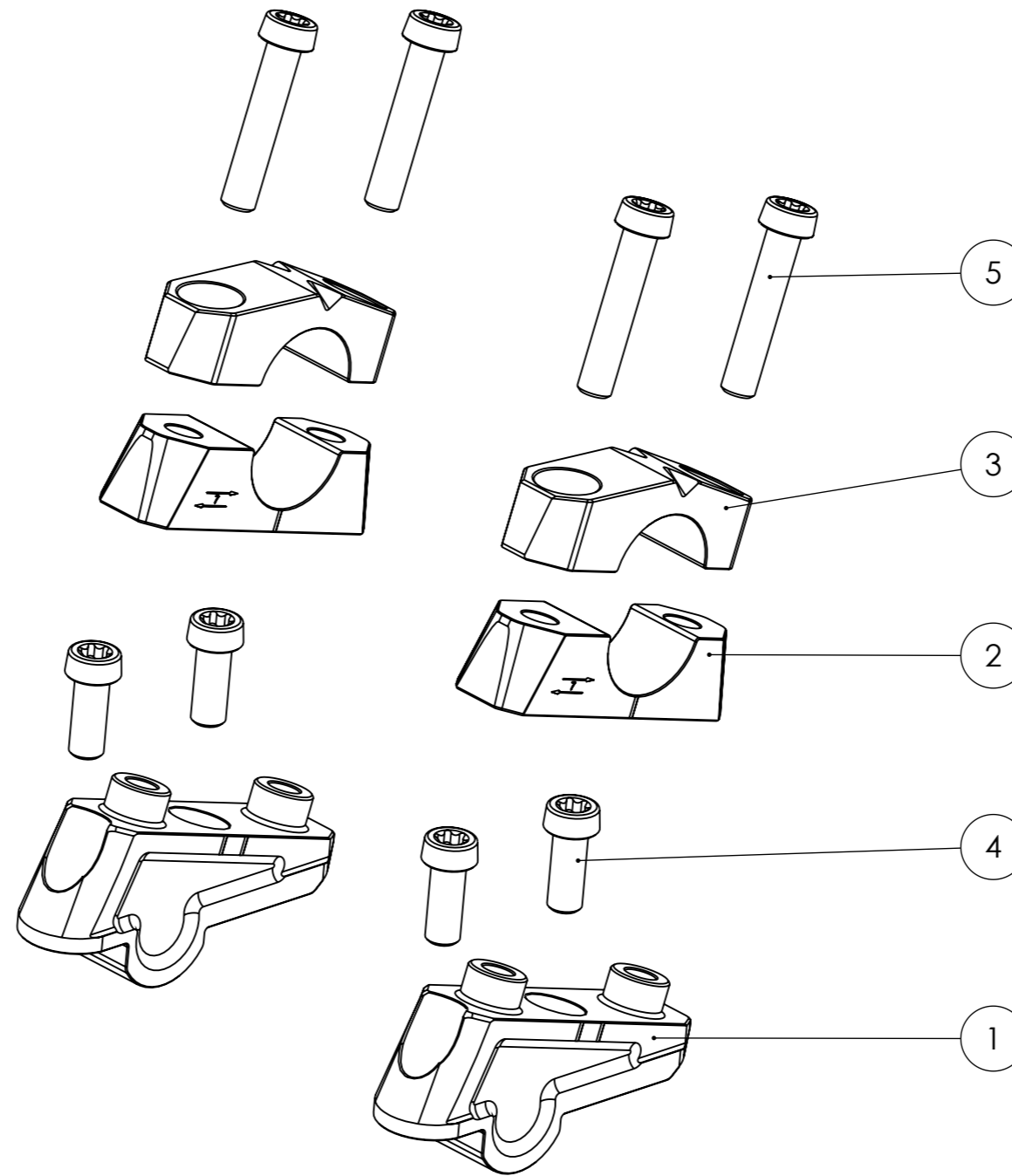

PIA International  
Peitzmeier Co.

POS	ARTIKELNUMMER ARTICLE NO.	BESCHREIBUNG DESCRIPTION	OBERFLÄCHENBEH. SURFACE TREATMENT	GEWICHT WEIGHT	MENGE QTY.
1	1DGT-LC-06-B	Lower Clamp Black	Anodized	101	2
2	1DGT-LC-05-B	Lower Clamp Black	Anodized	53	2
3	1DGT-UC-04-B	Upper Clamp Black	Anodized	44	2
4	M8x20-14580-8.8-VZS	Cylinder Head Screw	Zinc-Nickel Plated Black	12	4
5	M8x40-14580-8.8-VZS	Cylinder Head Screw	Zinc-Nickel Plated Black	20	4

1DGT-03 handlebar system

Anbauanleitung/ Manual



**ES WIRD EMPFOHLEN DEN ARTIKEL VON EINER FACHWERKSTATT INSTALLIEREN ZU LASSEN!**

**Achtung:** Leichte Abweichungen im Ablauf sind denkbar. Ein gewisses technisches Verständnis ist Voraussetzung und es wird empfohlen, falls der Anbau nicht von einer Fachwerkstatt vollzogen wird, diesen von einem Fachmann begutachten zu lassen.

Der vorschriftsmäßige Zustand des Umbau muss in der Bundesrepublik Deutschland trotz einer gültigen ABE von einem amtlich anerkannten Kraftfahrzeugsachverständigen, oder Prüfer für den Kraftfahrzeugverkehr begutachtet, sowie bescheinigt werden. Anbauabnahme nach §19 (3) StVZO.

**INSTALLATION RECOMMENDED BY AN OFFICIAL WORKSHOP OR DEALER!**

**Attention:** Small deviations in the mounting steps are possible. A certain technical understanding is a prerequisite and it is recommended, if the mounting is not done by a workshop, to make a assessment by a expert.

In Germany the conversation - according to official instructions- must not only be inspected by an official accredited surveyor for cars and motorbikes, but must be certificated by him – despite the vehicle type approval which is enclosed. Acceptance of technical modification can be perceived: §19 (3) StVZO.

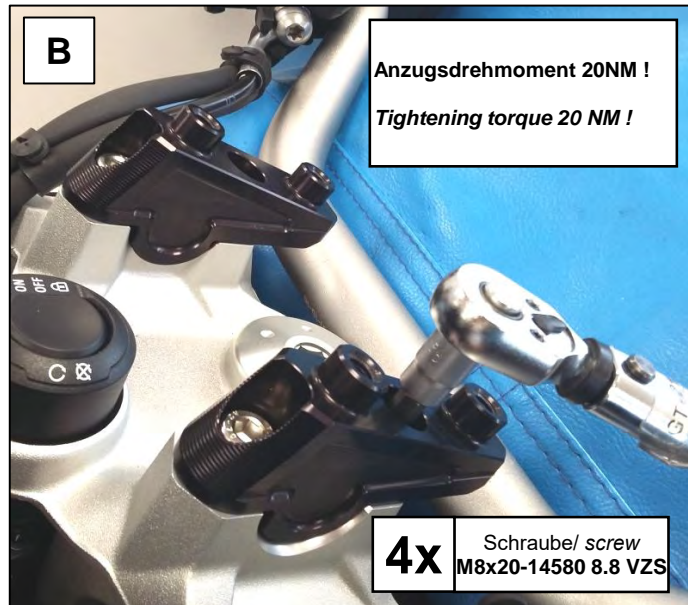
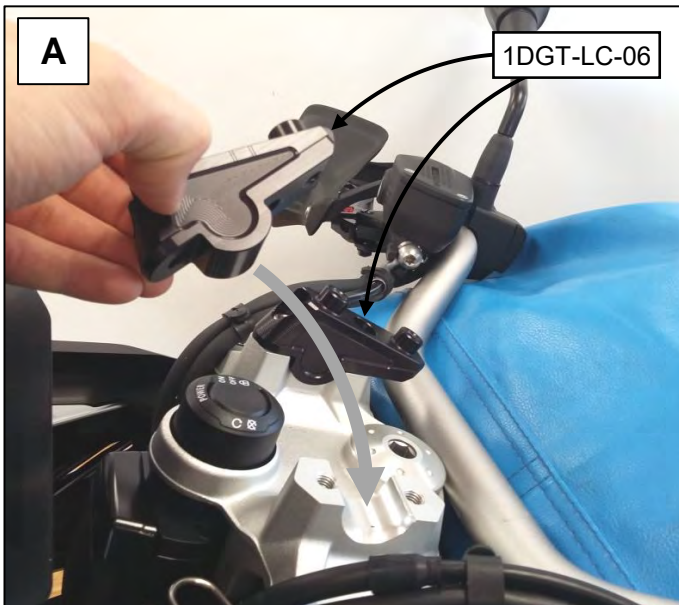

Schützen Sie Anbauteile wie beispielsweise Tank, Tachoeinheit oder Gabel! (Decken, Polyesterbeutel etc.) Entfernen Sie die originalen Oberschalen der Lenker- Klemmböcke (nicht dargestellt)!  
Legen Sie den Lenker vorsichtig ab. Achten Sie darauf das der Ausgleichsbehälter der Bremspumpe nicht auf dem Kopf steht. **Eindringende Luft könnte anderfalls eine aufwändige Entlüftung des Bremskreislaufes erfordern!**  
Setzen Sie die unteren Klemmbockeinsätze 1DGT-LC-06 in die originalen Klemmfäuste. Schrauben Sie diese mit den vier Schrauben M8x20-14580 8.8 VZS fest.

**Anzugsdrehmoment 20 NM!**

*Protect attachments like for example the tank, speed indicator or front fork! (Use blankets, protective foil etc.) Remove the original upper clamping shells from the handlebar riser (not pictured)!*

*Place the handlebar carefully. Take care that the brake fluid reservoir of the master cylinder stands not upside down!*

**Ingress of air could otherwise end in a complex bleeding of the brake circuit!**

*Attach the lower clamping inlay 1DGT-LC-06 inside the original riser. Use the four screw M8x20-14580 8.8 VZS for installation. **Tightening torques 20 NM!***

## 1DGT-03 handlebar system

### Anbauanleitung/ Manual

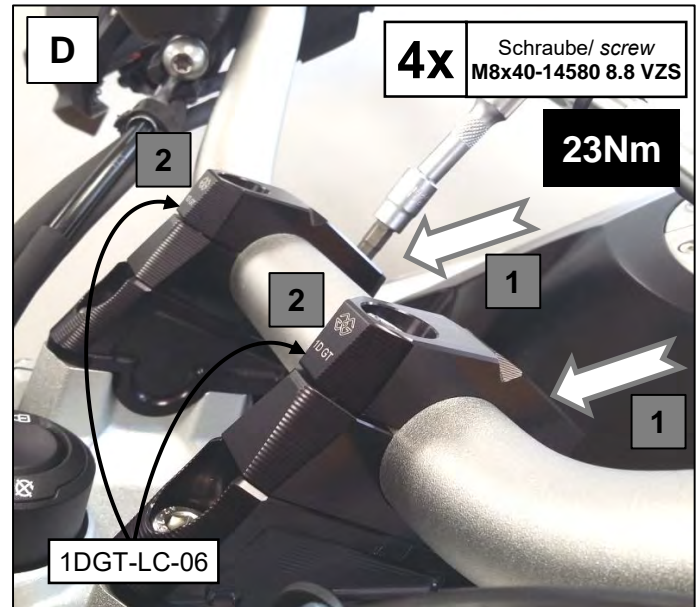
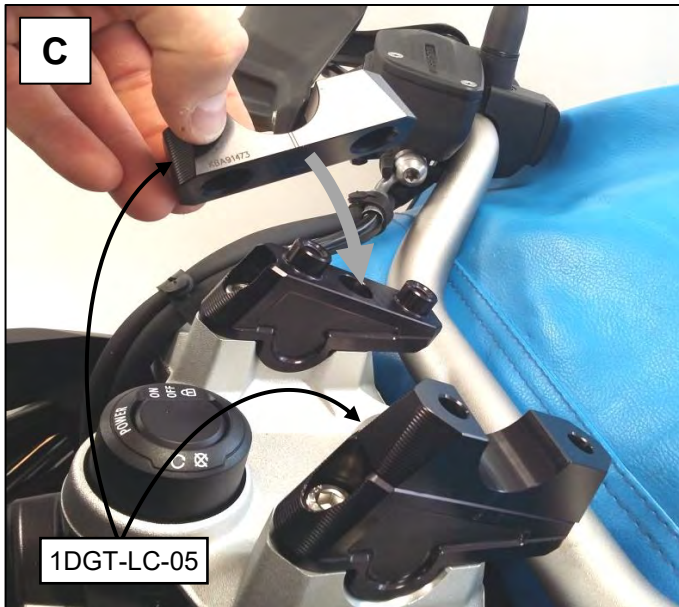

Beachten Sie die zweite Montageposition der Klemmböcke. Sie können sich schon vor diesem Arbeitsgang für eine der beiden Einstellungen entscheiden (Schritt I).

**Die Maßunterschiede finden Sie auf der letzten Seite der Anbauanleitung (Darstellung J)!**

*Please note the two different mounting options for the handlebar riser. You may already decide for either option before you carry out these step (switch to step I).*

**The precise differences in the measures can be found on the final page of this manual (description J)!**

Montieren Sie die Lenkerklemmböcke und den konifizierte Originallenker!

-1: Setzen Sie die mittleren Klemmelemente 1DGT-LC-05 wie dargestellt auf die Zapfen der bereits montierten Klemmböckeinsätze LC-06.

-2: Der konifizierte Originallenker kann nun in die mittleren Klemmelemente LC-05 gelegt werden!

-3: Legen Sie die oberen Klemmschalen 1DGT-UC-04 wie dargestellt auf den Lenker und Schrauben Sie die vier Schrauben M8x40-14580 8.8 VZS locker hinein!

-4: Vermitteln Sie die Abstände der Lenkerkröpfungen zu den Lenkerklemmen und neigen Sie den Lenker, in eine für Sie angenehme Position. (Neigungswinkel des Brems- und Kupplungshebels)

-5: Ziehen Sie zuerst die beiden, durch Pfeile, markierten Schrauben gegenüber der 1DGT- Lasergravur fest!

**Anzugsdrehmoment: 23Nm**

-6: Ziehen Sie nun die verbliebenen beiden Schrauben am Klemmspalt (an 1DGT- Lasergravur) fest!

**Anzugsdrehmoment: 23Nm**

*Install the handlebar riser and the original butted handlebar by doing the next steps!*

-1: Place the average clamping elements 1DGT-LC-05 like shown onto the spigots of the already mounted lower clamping inlays LC-06.

-2: Place the original butted handlebar centered in the mounted clamping elements LC-05

-3 Place the upper clamping shells 1DGT-UC-04 onto the handlebar and softly tighten the four screws M8x40-14580 8.8 VZS!

-4: Lean the handlebar in a comfortable position for you. (check angle of the brake and clutch lever)

-5: Now, tighten the two marked screws (see marking on the picture above)!

**Tightening torque: 23Nm**

-6: Tighten the two remaining screws at the clamping gab (at the 1DGT- laser engraving)!

**Tightening torque: 23Nm**

1DGT-03 handlebar system

Anbauanleitung/ Manual

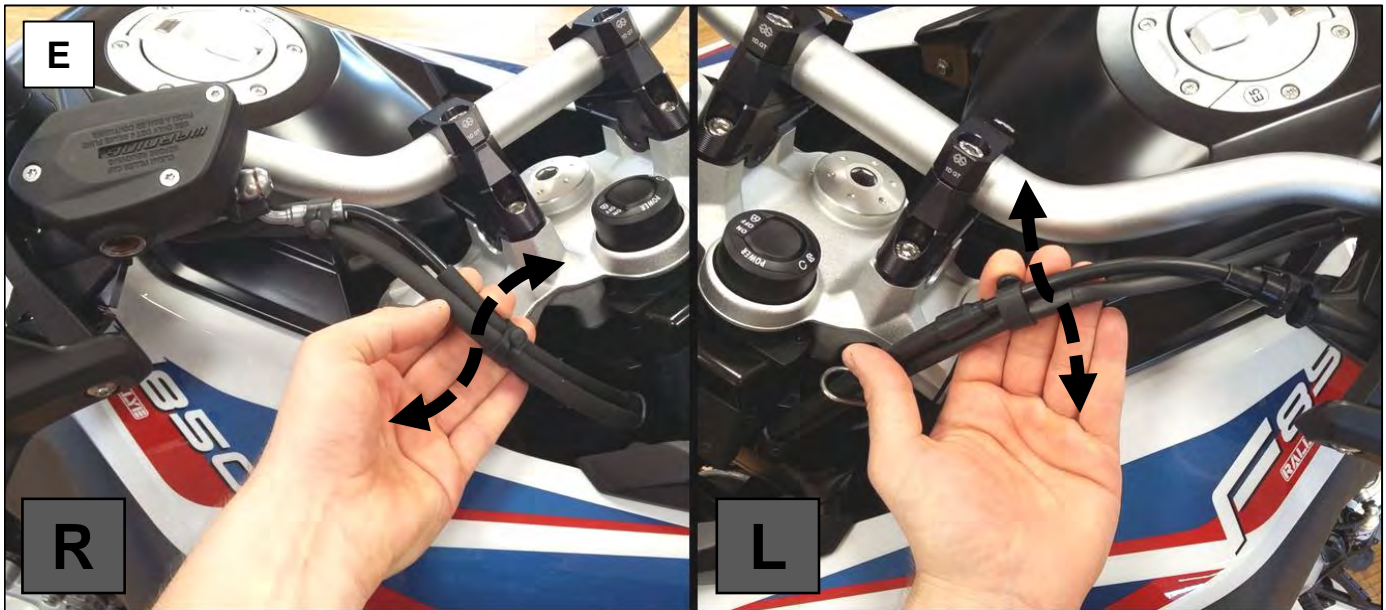

Überprüfen Sie per Hand das Spiel der Bremsleitung und des Kupplungszuges, sowie der Kabelbäume in den beiden Lenkansschlägen. Diese dürfen nicht gespannt, oder gar vor den Lenkansschlägen begrenzen werden beim Lenken!  
**Vorsicht beim Prüfen: Langsame Bewegungen, andernfalls Gefahr des Abreißens von Kabeln etc.**

*Check by hand the freeplay of the brakeline and the clutch cable, as well as the wire harnesses in the two steering stops. These parts shall be stretched in no case while turning, or even before the steering stops are reached!  
**Be careful when checking: Slow movements, otherwise risk of tearing of cables etc.***



**Hinweis/ Tipp:** Falls Sie zusätzlichen Freigang beim Einlenken des Lenkers (Von Anschlag zu Anschlag) benötigen, kann optional geprüft werden ob der Kupplungszug aus seiner Halterung genommen oder anders verlegt werden kann (Beispielhaft an einer BMW F900R, 2020 dargestellt).

**Special advice:** *If you need additional clearance for turning the handlebar (from steering stop to steering stop), you can check optionally if the clutch cable can be rerouted or removed from any holder (exemplary shown for BMW F900R, model 2020).*

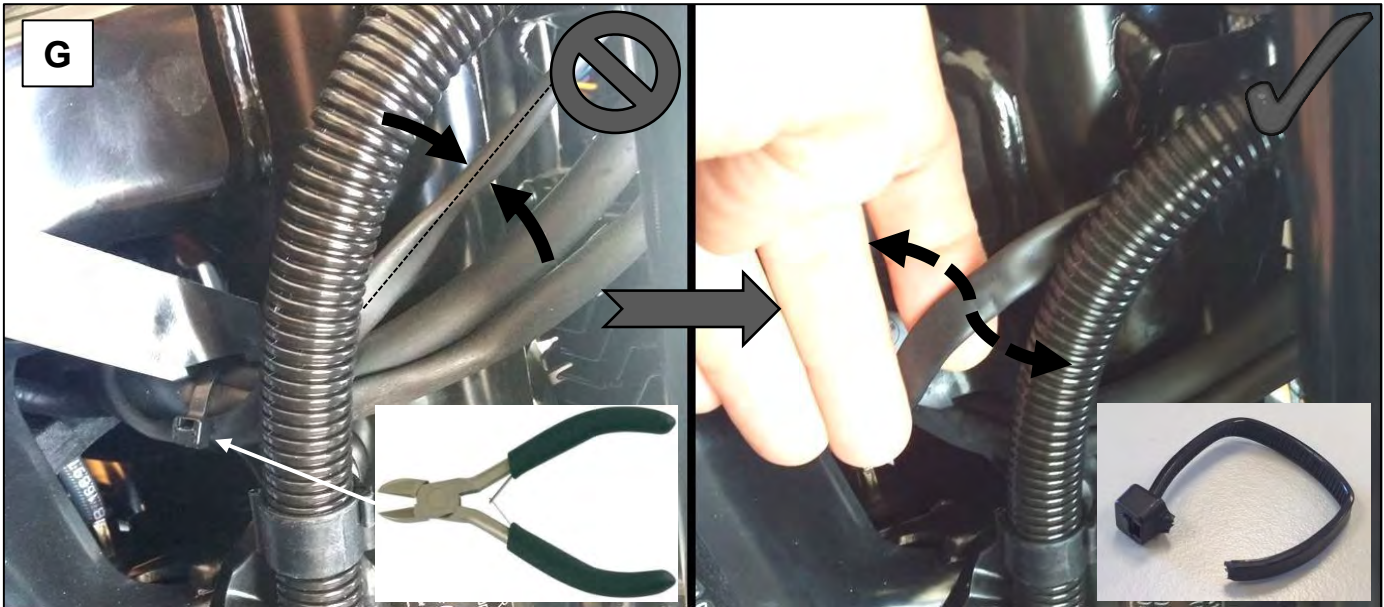

**Hinweis:** Prüfen Sie ob Kabelbäume beim Einlenken die Lenkanschläge begrenzen. Kabelbinder wie dargestellt entfernen um mehr Freigang zu erhalten (Beispielhaft an einer BMW F900R, 2020 dargestellt).

**Special advice:** Check whether or not the wire harness limits while steering the steering stops. Remove as represented, for example a cable tie to achieve more clearance (exemplary shown for BMW F900R, model 2020).

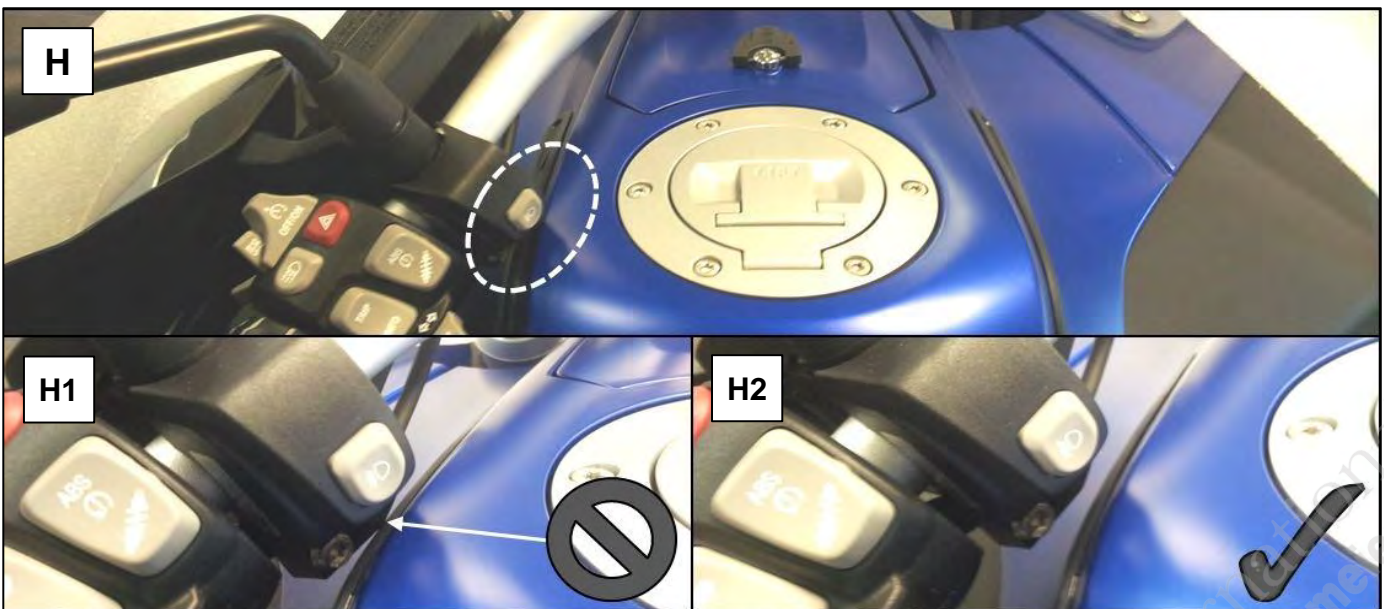

Prüfen Sie den Anbau auf Kollisionen zum Tank/ Kanzelverkleidung und die generelle Freigängigkeit durch vorsichtiges Einschlagen des Lenkers vom rechten zum linken Lenkanschlag!

Bild H1 zeigt ein Negativbeispiel, bei der die Einstellung des Lenkers zu einem Anschlagen am Tank führt!

Bild H2 zeigt den Sollzustand! (Korrigieren Sie den Neigungswinkel des Lenkers falls Zustand H1 eingetroffen)

*Check the handlebar's adjustment for collisions to the fuel tank/ cockpit fairing and the general clearance by carefully turning the handlebar from the right to the left steering stop!*

*Picture H1 shows a negative example. The handlebar's setting leads to a striking against the tank!*

*Picture H2 shows the correct status! (If you have the wrong status H1, change the handlebar's inclination angle)*



Durch verdrehen der mittleren Klemmelemente 1DGT-LC-05 und der oberen Klemmschalen 1DGT-UC-04 um 180 Grad ergibt sich eine zweite Einstellmöglichkeit (Klemmspalt ist nun gegenüberliegend). Maßunterschiede gemäß der unteren Darstellungen.

*Special advice: You can use a second adjustment possibility by turning the average clamping elements 1DGT-LC-05 and the upper clamping shells 1DGT-UC-04 for 180 degrees. (Clamping gap is now in the changed way) Measure differences are shown in the pictures below.*

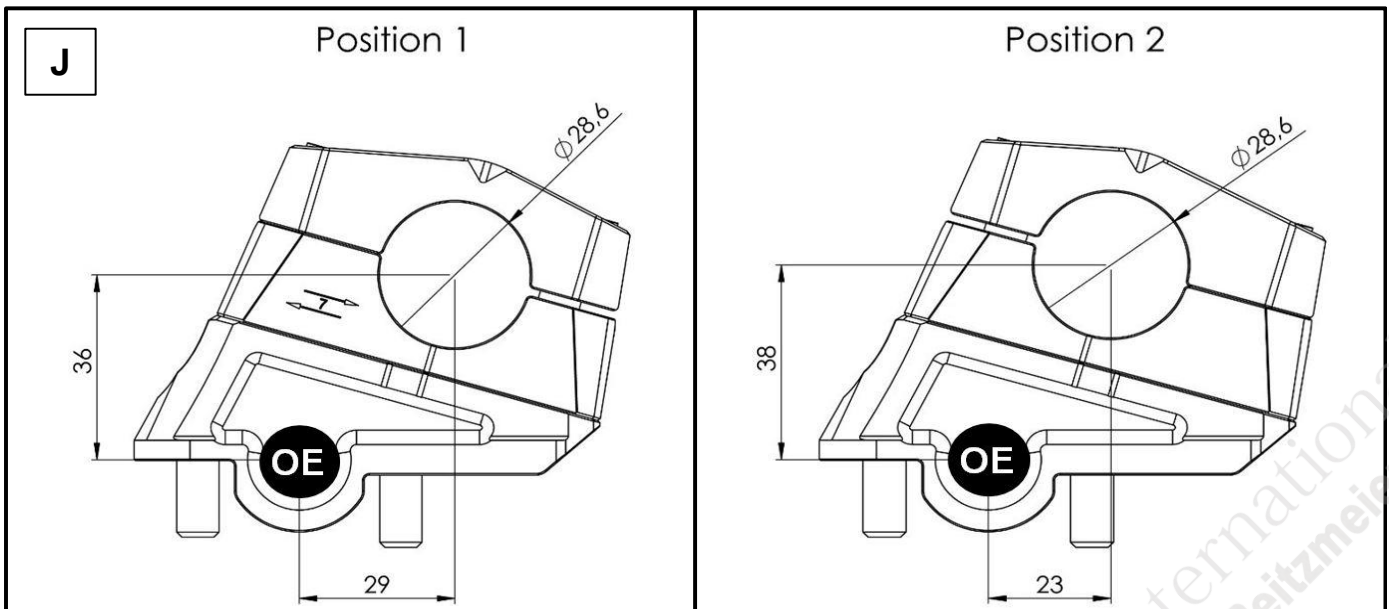

1DGT-03 handlebar system

Anbauanleitung/ Manual



OPTIONAL VERFÜGBARES ZUBEHÖR- KIT.

OPTIONAL ACCESSORY KIT AVAILABLE.

1DGT-03-GPS-KIT



**GILLES Tooling GmbH**

26, Op der Ahlkerrech

L-6776 Grevenmacher

Luxembourg

[www.gillestooling.com](http://www.gillestooling.com)

